

KORG

Pa700

Pa700

מזרחי

מדריך מהיר



הוראות בטיחות חשובות

- 1. קרא את ההוראות האלה.
- 2. שמור את ההוראות האלה.
- 3. הקשיבו לכל האזהרות.
- 4. בצע את כל ההוראות.
- 5. אל תשתמש במנגנון הזה ליד המים.
- 6. נקי רק עם בד יבש.
- 7. אל תחסום פתחי אוורור כלשהם. התקן בהתאם לתקנות היצרן.
- 8. אין להתקין בקרבת מקורות חום כגון רדיאטורים, אוגרי חום, תנורים, או אחרים ap-paratus (כולל מגברים) המייצרים חום.
- 9. אל תביס את מטרת הבטיחות של תקע הקרקע או הארקה. תקע מקוטב מכיל שני להבים עם אחד רחב יותר מהשני. תקע מסוג הארקה כולל שני להבים ומעבר הארקה שלישי. הלהב הרחב או החוד השלישי מסופקים עבור הכספת. אם התקע שסופק אינו מתאימם לתקע שלך, התייעץ לחשמלאי להחלפת השקע המיושן.
- 10. הגן על בל החשמל מפני הליכה או צבט במיוחד על תקעים, נוחות נפחים, ואת הנקודה שבה הם יוצאים מן המנגנון.
- 11. השתמש רק בקבצים מצורפים acc/שצוינו על-ידי היצרן.
- 12. השתמש רק עם העגלה, המעמד, החצובה, הסוגר או הטבלה שצוינו על-ידי היצרן, או שנמכרו עם המנגנון. כאשר משתמשים בעגלה, היזהרו בעת הזזת שילוב העגלה/המנגנון כדי למנוע פגיעה מהקצה האחר.



- 13. התנתק ממנגנון זה במהלך סופות ברקים או כאשר לא ננשה בהם שימוש לפרקי זמן ארוכים.
- 14. עיין בכל הטיפולים בשירות מוסמך לפי-sonnel. שירות נדרש כאשר אפפא-ratus ניזוק בכל דרך, כגון כבל אספקת החשמל או קרוזוטג ניזוק, נזל נשפך או חפצים נפלו לתוך המנגנון, המנגנון היה לשעבר לפני גשם או לחות, אינו פועל כרגיל, או ששוחררו.

- האוורור לא צריך להיות מופרעת על ידי כיסוי פתחי אוורור עם פריטים, כגון עיתונים, שולחן, וילונות, וכו'.
- אין מקורות להבה עירומים, כגון רתמות מוארים, יש להניח על המנגנון.
- אל תתקין ציוד זה בשטח מוגבל, כגון תיבה עבור היחידה ההולכה או היחידה הדומה.
- אזהרה – המנגנון הזה יתחבר לשקע החשמל עם חיבור האזנייה המגן.
- כיבוי מתג ההמתנה אינו מבצע בידוד מוצר זה מתוך קו החשמל, לכן הסר את התקע מהשקע אם אינו משתמש בו לפרקי זמן ארוכים, או לפני הניקוי. אנא ודאו שזוג החשמל או המכשיר הינם נגישים באופן קריא.
- מערכת החשמל המונעת על ידי החברה לא תהיה לשעבר לטפטף או להתז ושללא חפצים המלאים בנוזלים, כגון אגרטים, ימוקמו על המנגנון.
- התקן מוצר זה ליד שקע הקיר ושומר את תקע החשמל נגיש בקלות.
- לוחית הסימון מלוקבתחתיית המכשיר. מספר הדגם, המספר הסידורי, דרישות החשמל וכו', מוקמות על צלחת זו.

מספר סידורי

אנא הקלט את מספר הדגם, המספר הסידורי ותאריך הרכישה להלן. שמור מדריך זה, כמו להשתמש במידע זה כתיעוד של הרכישה שלך.

מודל _____

טורי _____ לא

תאריך הרכישה _____

אזהרה – לא לבלוע באטרי, הסיכון
כוויות כימיים. מוצר זה מכיל סוללת
מטבע/לחצן.



אם המטבע/סוללת לחצן הסוללה הוא swallowed
זה יכול לגרום כוויות פנימיות חמורות רק 2 שעות יכול
להוביל למוות .

שמור על סוללות חדשות ומשומשות הרחק מן
הילדים. אם תא הסוללה אינו סגור באופן מאובטח,
הפסק להשתמש במוצר והרחק אותו מילדים.

אם אתם חושבים שביתהגידול עשוי להיות swal-
lowed או להציב בתוך כל חלק של הגוף לחפש
טיפול רפואי מיידי.

- אזהרה – תאריך/שעה ליתיום סוללת לחצן התא
בתוך. סכנת התפוצצות אם הסוללה מוחלפת באופן
שגוי. החלף רק באותו סוג של כתב או ערך לא
משתנה. הסוללה הבין-ליתיום תאריך/שעה כפתור
התא משתמש להחלפה.

- אין לחשוף סוללות לחום מופרז, כגון אור שמש ישיר,
אש או כדומה.

- היפטר מסוללות משומשות בהתאם להוראות יצרן
הסוללה.

WARNING:

TO REDUCE THE RISK OF FIRE OR ELECTRIC SHOCK DO NOT
EXPOSE THIS PRODUCT TO RAIN OR MOISTURE.



הבוק בריקים עם סמל ראש חץ בתוך משולש
שווה צלעות, נועד להזהיר את המשתמש לנכוחות
של "מתח מסוכן" של uninusu הקשורים בתוך
המארז של מלמד- uct שעשוי להיות בסדר גודל
מספיק כדי להוות סיכון של הלם חשמלי
לאנשים .



סימן הקריאה בתוך משולש שווה צלעות מיועד
להפעיל את המשתמש לנכוחות של הוראות הפעלה
חשובות ועיקריות (שירות) בספרות האור המלווה את
המוצר.



סמל זה מיועד לזהות את הציוד Class II עם אוזניות
פונקציונלי (הארקה).

הודעות אחרות

הפסקת חשמל אוטומטית

כדי למנוע בזבז בוח, Pa700 כברירת מחדל להיכנס למצב המתנה באופן אוטומטי לאחר שעתיים של שימוש לאפקט (הפעלה, הקשה על הטון או באמצעות מסך המגע). נא שמור את כל הנתונים שנערכו (ערכות לוח מקשים, סגנונות, שירים וכן הלאה) לפני נטילת הפוגה ממושכת .

טיפול בנתונים

ייתכן שנתונים דיברון יאבדו לעיתים עקב פעולת משתמש שגויה. הקפד לשמור נתונים חשובים בכונן הפנימי או בהתקן USB חיצוני. KORG לא תהיה אחראית על ימי הסבר הנגרמים על ידי אובדן נתונים.

טיפול בתצוגה

להיזהר מאוד לאלחץ יותר מדי לחץ על התצוגה בעת נשיאת המכשיר, או שהוא עלול להישבר.

ניקוי

אם החיצוני הופך למלוכלך, נגב אותו במטלית נקיה ויבשה . אין להשתמש בניקוי נוזלי כגון בנזן או מדלל, או ניקוי תרכובות או ללכה דליק.

השתמש בד כותנה רכה כדי לנקות את הצג. חומרים מסוימים, כגון מגבות נייר, יכול לגרום לשריטות ולפגוע בו. מגבונים גם סוגהיג'יסטד, בתנאי שהם speci-קלי מיועד מסכי LCD .

אין לרסס כל נוזל על מסך ה-LCD ישירות. תמיד להחיל את הפתרון על הבד שלך קודם, ואז לנקות את המסך.

מסכי דוגמה

דפים מסוימים של המדריכים מראים תמונות של המסך יחד עם הסבר על הפונסים ופעולות. כל שמות הצליל, הסגנון, השיר או הפרמטר, כמו גם ערכים מוצגים, הם רק דוגמאות וייתכן שלא תמיד יתאימו לתצוגה הממשית שעליה אתה עובד.

סימני

Acrobat ו-PDF הסימנים המסחריים האדומים של אדובי מערכות משולבים. iMac ו-iOS הם סימנים מסחריים רשומים של אפל, Inc. אנדרואיד הוא סימן מסחרי של גוגל MS-DOS - ו- Windows הם סימנים מסחריים רשומים של חברת Microsoft. כל שאר הסימנים המסחריים או סימני ההיכר הרשומים הם רכושם של בעלי ההתאמה שלהם .

הודעת קוד פתוח

חלקים של התוכנה של מוצר זה הם עותק-ימין © 2007 " פרויקט freetype " (www.freetype.org) כל הזכויות שמורות.

כתב ויתור

המידע הכלול במדריך זה תוקן בקפידה והוכנס. בשל המאמצים הקבועים שלנו לשפר את ההדרכה שלנו , המפרט עשוי להיות שונה לאלה שבמדריך. KORG אינה אחראית לכל הבדלים המצויים בין המפרט לבין התוכן של מדריך ההדרכה – כל המפרטים הכפופים לשינויים ללא הודעה מוקדמת .

אחריות

מוצרי korg מיוצרים תחת מפרט קפדנית והמתח הנדרש על ידי כל מדינה. מוצרים אלה מוצדקת על ידי מפיץ korg רק בכל מדינה. כל מוצר korg לא נמכר עם כרטיס אחריות או נשיאת מספר סידורי בלתי מתאים את הפקה- uct נמכר של היצרן/המפיץ של האחריות וחבות. דרישה זו היא להגנתך וביטחונכם .

שירות וסיוע למשתמש

לקבלת שירות, אנא צרו קשר עם מרכז המידע הקרוב מורשה של KORG Se. לקבלת יותר in-היווצרות על מוצרי KORG, וכלה למצוא כלי ואביזרים רבים עבור המקלדת שלך, אנא פנה למפיץ המקומי של KORG מורשה. לקבלת מידע עדכני, אנא הפנה את דפדפן האינטרנט שלך לאתר האינטרנט שלנו.

שמור עללוח התאריכים שלך מעודכן

הכלי שלך יכול להתעדכן כל הזמן כגירסאות חדשות של מערכת ההפעלה מושבר מחדש על ידי KORG. באפשרותך להוריד את מערכת הפעלה מאתר האינטרנט שלנו. אנא, קרא את ההוראות שסופקו עם מערכת ההפעלה.

תוכן

	א'	חלק
	2	
מבוא		
הגדרת הדוושות, חיבורי שמע, מעמד מוסיקה	13	
מפעיל את הטעינה	17	
יסודות הממשק	21	
	33	חלק ב'
משחק ושירה		
השמעת הצלילים	34	
התאמה אישית של ערכות הצלילים	43	
טמפו ומטרונום	53	
השמעת הסגנונות	57	
התאמה אישית של הסגנונות	70	
רצף האקורד	74	
השמעת רפידות	76	
השמעת השירים	78	
מילים, אקורדים, סמנים וציון	88	
שימוש באפקטי KAOSS	95	
חיפוש קבצים ופריטים אחרים	102	
	107	חלק וו'
שירים		
שימוש בספר השירים	108	
	119	חלק ד'
הקלטת השירים, יצירת הסגנונות		
הקלטת שירי MIDI	120	
הקלטת שירים של MP3	125	
המרת שיר MIDI לסגנון	128	
	131	חלק V
וידאו OUT ושמע ב		
חיבור תצוגה חיצונית	132	
חיבור כניסות השמע	134	
לדבר עם הקהל שלך	ארבעעשרה	
שימוש באפקטי קול/גיטרה	1141	

נספח	147	חלק ו'
התקנת האפשרויות	1148	
פרט	155	

חלק א: בואו
נתחיל!

מבוא 01

ברוכים השבים לPa700!

תודה רבה וברכות על רכישת מארגן Pa700 מקצועי korg ! אנחנו בטוחים שזה ייתן לך אינספור שעות של צלילים גדולים שירגישו טוב כמו שהם נשמעים.

רזה, חזק וקל לשימוש

עם ארון אלגנטי שלה, Pa700 מספק מראה מקצועי ומסוגנן, כי יהיה מוערך מאוד על הבמה או בבית. הלוח הלוגי של הפנל הראשי מבטיח גישה קלה ללחצנים, ידיות וכל הפקדים.

באמצעות Pa700 שלך הוא קל, תודות מסך המגע הנקי, ברור הניח ממשק משתמש מודרני, מבוסס על סמלים משחזר אובייקט אמיתי בעולם האמיתי.

חויית הסולו והלהקה האמיתית

Pa700 תוכנן לסייע לך באופן שווה גם במהלך הופעה חיה ושידור השירים. הצלילים הטבעיים המפורטים סגנונות מעוצב דק נוצרו על ידי כמה מוזיקאים הטובים ביותר ב-t הוא תעשיית המוזיקה. אתה תרגיש שאתה משחק בלהקה אמיתית – לא משנה מה הטעם המוזיקלי שלך.

באופן טבעי התגובה 61-הערה מקלדת מיועדת עבור מוזיקאים של כל הרמות, החל למתחילים כדי בדרישה נגני מקלדת, והוא נותן לך להרגיש אותנטי לגמרי ושליטה מלאה של הביטוי.

יותר מסתם צלילים מוקלטים

האוסף העצום והריאליסטי של לוח המקשים הקלאסי והעכשווי, התזמורת וצלילי התזמורת, כולל פסנתר מרובה שכבות סטריאו גדול (עם הלחות והתהודה של הגוף) ופסנתרים חשמליים; כלי נשיפה, בסיס וגיטרות אקוסטיות וחשמליות מדהימות; בנוסף איבר שרוך דיגיטלי. עם דליפה ומפתח רעשים

צלילים נרשמו עם הטכנולוגיות העדכניות ביותר, ומנוע הסאונד של KO RG (הגדרה משופרת סינתזה-מורחבת) מנגנון קול מאפשר לפרט בסדר לשכפל במדויק. הדגם המגורר ועורך הסאונד מאפשרים למלא את זיכרון המשתמש המכריע בצלילים שנצרו או יובאו לאחרונה .

כל הצלילים האותנטיים האלה הופכים להיות חיים עם DNC של KORG (מוגדר בקרת ניואנסים) מערכת, המאפשר לאמן לבצע במדויק ולצבועות ב-הפוך את הניואנסים העדינים ביותר ואת חיתוך קול. לדוגמה, מוט ההיגוי והמתגים הניתנים להקצאה יכולים להציג את הנהום של הסקסופון, רכיבי הנשימה המצויים בחוצרה, קלרינט ומפוחית, ולהוסיף לאחר מכן את המאפיינים הפיזיוליים והקולות המאובצים של מקטע מחרוזת. אתה אפילו לשמוע מפתחות הפתיחה כאשר הערות סקסופון עולה, ולסגור כאשר יורדים!

. תקשיב לדרך הטבעית

כל צליל Pa700 עובר באמצעות EQs נפרדים ו-סטודיו באיכות אפקט pro-ססעים, אשר עוד לחדד את הקול שלך לפני שאתה מגיע דרך גבוהה-quality-סטריאו שמע פלטי. השפעות לרוץ מן התהודה רגיל ו-del-מגיע דרך אפקטים יוצאי דופן יותר (כמו Vocoder), simumu המגבר מציאותית ואפקטים מחדש בקפידה הבציר. אפקטים מאסטרינג הסופי להפוך את הקול חזק יותר, ברור יותר, פולר, ומלוטש יותר.

הצליל של הרמקולים האיכותיים ביותר באיכות גבוהה הוא ברור ומפורט אפילו ברמת העוצמה הנמוכה ביותר, להנאתם של מוזיקאי החזרות מאוחר בלילה.

. להקה תמיד מוכנה לשחק איתך

צלילים אולטרה ריאליסטיים ב Pa700 הם תמיד מוכנים לשחק יחד איתך, בסגנון המתאים ביותר למוסיקה שלך. המספר הגבוה של סגנונות כלולים יספק כל ז'אנר מוסיקה, אך ניתן גם להרחיב על ידי הוספת סגנונות חדשים. באפשרותך גם ליצור את הסגנונות שלך, להתאים אישית את הסוגים הקיימים, או להמיר בקלות שירי MIDI לסגנונות.

ישנם שמונה חלקים ליווי אשר יעברו האקורדים שלך. הפונקציה 'מילוי אוטומטי' תבחר באופן אוטומטי מילוי עבורך. אתה יכול לשחק בדרך הפשוטה ביותר או עם ההרמוניה העשירה של הג מוכשר. תכנתתי אותם להישמע טבעי, ולתת לך תחושה של להקה אמיתית, מוכנה לשחק איתך בכל עת.

הפונקציה הנוחה אקורד ברצף רשומות המהלכים שלך אקורד על-הזבוב המאפשר למשתמשים לשחק מיד יחד עם רצף אקורד משלהם, אשר שימושי לא רק לתרגול, אלא עבור שחרור יד בעת ביצוע הופעה חיה. רצפי מיתר ניתן גם לשמור סגנונות וערכים SongBook לאחזור קל.

שחקו ותכתבו שירים

אתה יכול לשחק שירים בתוך באמצע ו-MP3 פורמטים. עם שירים וסגנונות, אתה יכול להראות מילים עבור הזמר והאקורדים עבור הגיטריסט העמית שלך. כל מסלול שירים MIDI יכול להיות מומר לציון קריא. סמנים מאפשרים

לקפוץ בחזרה לגיל ק אתה רוצה לחזור, למשל בחתיכה אתה לומד או חזרות.

השתמש בפלט וידאו כדי להציג מילים או ציון על צג חיצוני, לעשות את זה מושלם עבור קריוקי או הלהקה המובילה.

באפשרותך להקליט ' שיר MIDI ' באמצעות Sequencer עם תכונות מלאות, או על-ידי שימוש בסגנונות כדי לתעד את הביצועים החיים שלך. אפילו קל יותר, פשוט להקליט את מה שאתה שר ולשחק (כולל שירים MP3) בקובץ MP3, ולהקשיב לו בכל מקום שאתה רוצה.

ספר המוסיקה שלך

מהו אוסף ענק של סגנונות ושירים, ללא צורה יעילה של ארגון? Pa700 יש את האחד הידוע ביותר למוסיקאים: שירים, מאגר מידע המאפשר לאחזר שיר מהיר על בסיס שם, אמן, ז'אנר או טמפו. סגנונות ושירים מאוחזרים בקלות על ידי ספר songbook

שימושי במיוחד עבור שימוש בחיים, SongBook יכול להקצות שירים מכל מפרט -cus טום Set לחצנים ייעודיים בלוח הבקרה. כל המופע שלך יהיה תחת אצבעותיך, עם גישה מיידית לכל סגנון, שיר וצלילים הדרושים עבור הנקב שלך.

ניתן אפילו לערוך את SongBook ממחשב אישי באמצעות עורך חינום שלנו. זה יכול גם להיות מסונכרן עם הלוחות המודרניים ביותר כדי להפוך את הקורא החיצוני שימושי שלך גיליון דיגיטלי המוסיקה (התוכנה של צד שלישי צריך-ed).

שירו בטבעיות

חברמיקרופון dynamic, ולהתאים פרמטרים כגון EQ, מדחס, שער, תהודה ועיכוב כדי להפוך את השירה נשמע חלק סטודיו מופק. מסיר הקול אפילו יאפשר לך להסיר את הקול משירי MP3, ולתת לך לשיר יחד איתם.

מקד את הצליל הטהור של הגיטרה שלך

הגיטרה FXs לאפשר לך להוסיף הדוושה ואפקטים בסטודיו לגיטרה המחובר לקלט גיטרה ייעודי בגב המכשיר. בחרנו כמה מאפקטי הגיטרה הטובים ביותר מאוסף KORG, כדי להוסיף את הצליל של כל הצינורות האלה, עיוות ריאליסטי, מקהלה או דוושות עיכוב, ואת התהודה באיכות הגבוהה ביותר בסטודיו.

שליטה יצירתית באפקטים של KAOSS

אפקטי kaoss לתת לך שליטה יצירתית על הביצועים שלך. מ מורפינג עדין בין וריאציות וסוגי ערכת תוף, ערבוב עדין בין צלילים ac-companiment, לחיות את הצורה הנוכחית של מקצבים מתמשך, כדי הערה ביותר ראדי-cal - ההשפעות של DJ מורשת, כדי להשהות את הקלטת ואת ארזוס, באפשרותך להוסיף ' ערבוב נוזלי ' לכל סגנון או שיר MIDI בעזרת תכונות הרכב בסיוע מחשב קל לשימוש. שוברים את גבולות המוסיקה הקבועה מראש!

פתוח לעולם, מוכן לעתיד

השימוש בתבניות קובץ סטנדרטיות, כמו באמצע או ב-MP3 עבור שירים, או WAV - i aiff לדגימות, פותח מערך של אפשרויות בעת החלפת קבצים. יציאות ה-USB מאפשרות חיבור Pa700 לכל התקן אחסון חיצוני, מחשב אישי, טלפון חכם, לוח או בקר חיצוני ללא צורך בממשק MIDI ייעודי. עם זאת, באפשרותך לחבר Pa700 לכל כלי נגינה MIDI קיים, תודות לערכה המלאה של יציאות midi הניתנות לתיכנות.

מהדורה מזרחית

הגירסה Pa700 אוריינטל מכיל את כל הפונקציונליות של Pa700 רגיל, ומוסיף מיני מקלדת בצד שמאל, אשר ניתן להשתמש כדי לקבל את מאזני הטון ברבעון במהירות וגישה מהירה הגדרות של קנה מידה. בנוסף לתוכן הסטנדרטי, Pa700 אוריינטל מכיל גם צלילים וסגנונות הייחודיים לו מוסיקה מהמזרח התיכון. בנוסף, בזוקים, kanouns, בכלי הקשה, וצלילים רבים נוספים מצטרפים עשרות סגנונות נוספים המתאימים למוסיקה מסורתית ומודרנית.

לפני שמתחילים לשחק...

מה יש בקופסה

לאחר שתשיג לך Pa700, נא בדוק כי כל הפריטים הבאים מתוך המארז בחבילה. אם אחד מהפריטים הבאים חסר, נא פנה לסוכן ה-KORG שלך באופן מיידי.

- Pa700
- זוכן מוסיקה
- כבל חשמל AC
- מדריך מהיר

מה באפשרותך להוריד

הצבע את דפדפן האינטרנט לאתר האינטרנט שלנו (www.korg.com), כדי להוריד מדריכים וידאו, מנהל התקן MIDI, תוכנות עדכניות ומדריכים.

מה באפשרותך להוסיף

לאחר שרכשת Pa700, ייתכן שתרצה להוסיף אחד המפסקים החזקים ומתגי הפסיעה מקטלוג KORG.

אנשי קשר

הספקים שלך KORG לא רק דהכבד מכשיר זה, אלא גם לשאת אביזרים חומרה ותוכנה, כמו גם מידע שימושי על איך להשתמש במוצרים אלה. בקש מהם עזרה שבסופו של דבר תצטרך להזדקק לו.

אתר האינטרנט הבינלאומי שלנו הוא www.korg.com. רשימה של כל מפיצי KORG ניתן למצוא בדף האינטרנט הייעודי שלנו (www.korg.com/us/corporate/dis-tributors/).

מבט כולל על המכשיר

העמודים הבאים מציגים את האזורים הפונקציונליים של החזית והלוחות האמיתיים.

פנל קדמי

הפנל הקדמי הוא המקום בו ניתן למצוא את הבקורות של הכלי ואת הרמקולים הרועשים.

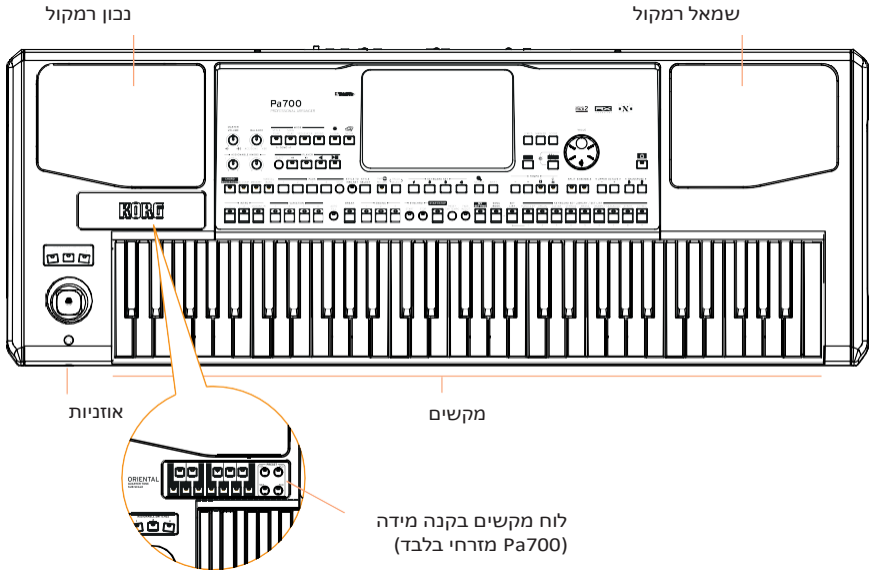

רמקולים

שלוט בנפח הפלט של הרמקולים המשולבים עם כפתור עוצמת הקול הראשי.

הרמקולים מנוטרלים באופן אוטומטי בעת חיבור הטלפונים הראשי. באפשרותך גם לבטל את הפעלתה באופן ידני על-ידי ביטול הבחירה בתיבת הסימון של הרמקולים בעמוד < השמע הכללי & וידאו < MP3/רמקולים.

מחבר אוזניות

חבר זוג אוזניות לפלט זה. באפשרותך להשתמש באוזניות עם $16-200 \text{ ohms}$ impednc n (50 u s d g ' e).

מקשים

השתמש במקלדת כדי להשמיע הערות ואקורדים. בהתאם למצב ה מחוון פיצול, לוח המקשים עשוי להיות משותף או מופצל בין צלילים שונים.

לוח הבקרה

לוח הבקרה הוא החלק של הלוח הקדמי שבו באפשרותך למצוא את הפקדים של ערמה-ment.

ידיות

הציג

אזור ניווט

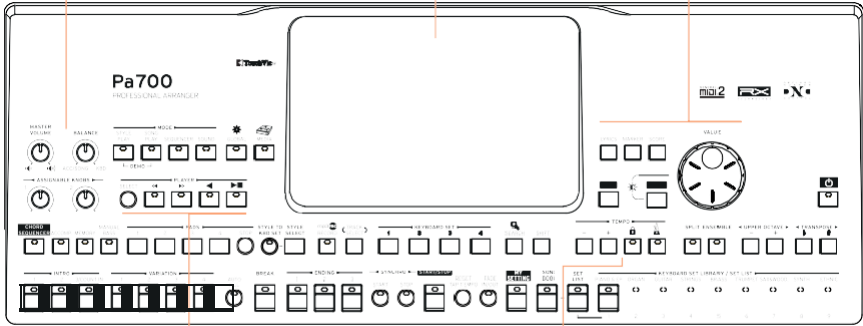

האזור 'סגנונות'
אזור שחקן

צלילים/הגדר אזור רשימה מטרונום

אזור טמפו

הציג

השתמש בתצוגת מסך מגע זה כדי לקיים אינטראקציה עם הכלי. יש con-trols סביב התצוגה, כדי לעזור לך לבחור את האלמנטים השונים.

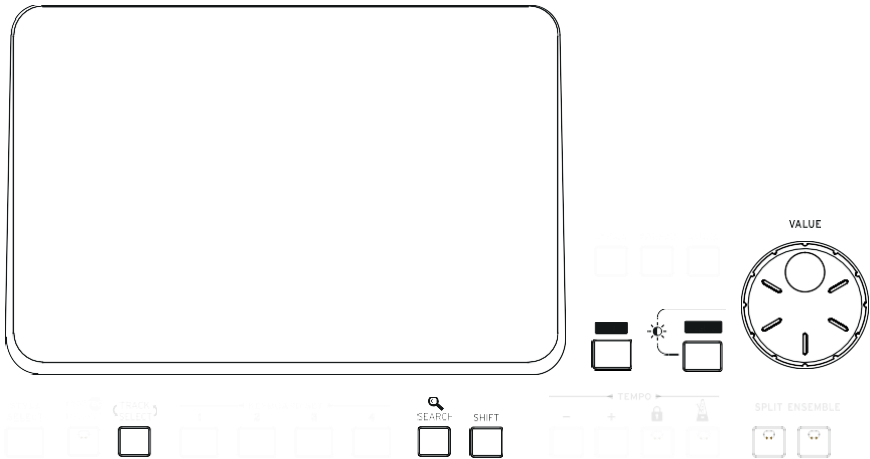

אזור ניווט

השתמש בפקדים אלה כדי לעבור בין התפריטים, הדפים והפרמטרים והיסח r עבור משאבים מוסיקליים שונים.

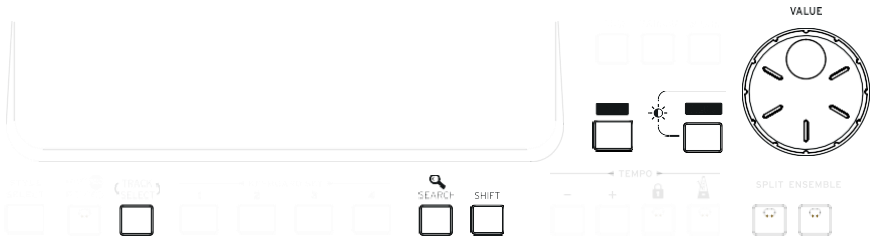

האזור ' צלילים ' (וקביעת רשימות)

. נשמע מה שאפשר לשחק במקלדת כאן באפשרותך לבחור ערכות צלילים שנשמרו כערכות לוח מקשים בספריה ייעודית. לחלופין, באפשרותך לבחור באפשרות ' קבע רשימות ' מתוך ' ספר שירים ', שהם אוספים של ערכות צלילים עם סגנון או שיר של .associ

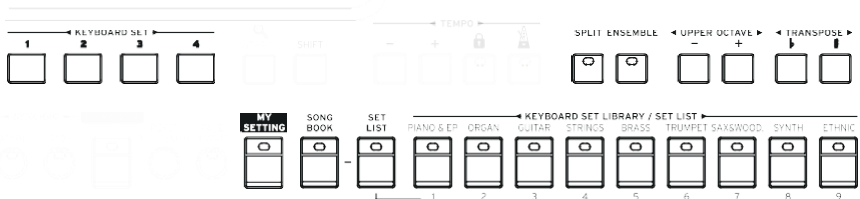

אזור סגנונות (ורפידות)

הסגנונות מספקים את הליווי האוטומטי עם להקה וירטואלית. באפשרותך להשמיע צלילים (שנבחרו באמצעות לוח המקשים) והפדים יחד עם הליווי האוטומטי .

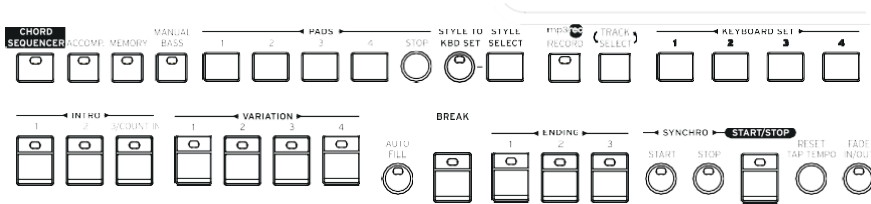

אזור שחקן

ניתן להפעיל שירים באמצעות הנגן המשולב. באפשרותך להשמיע צלילים (selected) באמצעות ערכות לוח המקשים) והפדים יחד עם השירים.

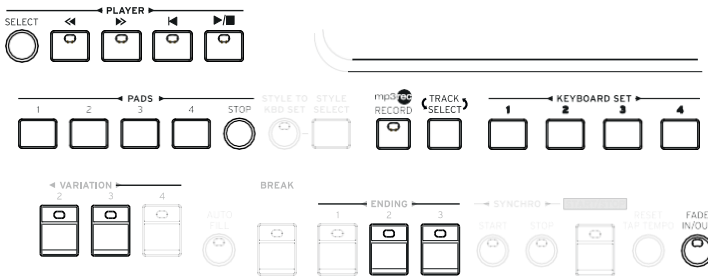

מטרונום ואזור טמפו

השתמש בפקדים אלה כדי לתרגל עם המטרונום ולשלוט על הקצב של המטרונום, הסגנונות והשירים.

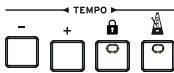

לוח מקשים מוקטן (Pa700 מזרחי בלבד)

השתמשו בלוח המקשים המצומצם לשינוי קנה המידה של הרבעון, וארבעת הלחצנים ' קנה מידה מוגדר מראש ' לבחירת אחת מהסולמות הקבועות מראש.

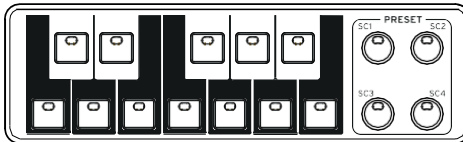

פאנל אחורי

הפאנל האחורי הוא המקום שבו אתה יכול למצוא את החיבורים השונים.

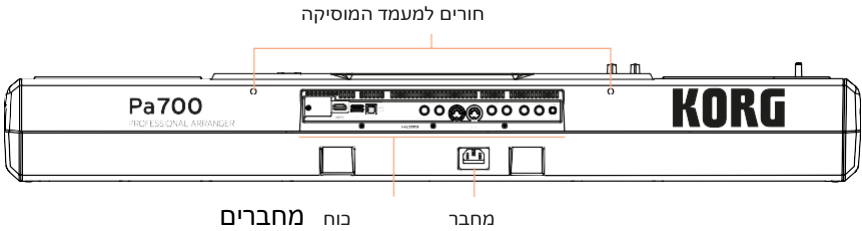

מעמד מוזיקלי

דוכן מוסיקה כלול בPa700. הכניסו את רגליו לשני החורים. המשומנים בפאנל האחורי

מחבר כוח

השתמש בשקע זה כדי לחבר את כבל החשמל המסופק של IEC.

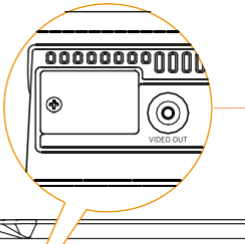

היציאה מאחסון
(מודלים עד SN 39999)

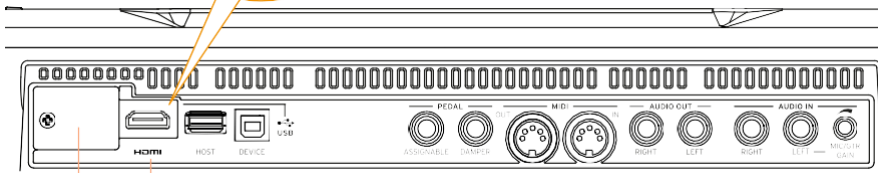

סוללה ו חריץ HDMI
microSD וידאו החוצה

דוושות
USB יציאות

צהריי
ם יציאות
ת

תפוקות
שמע

תשומות
לאודיו

סוללה ו חריץ microSD

פתיחה זו מכילה את סוללת השעון ואת חריץ כרטיס microSD.

וידאו HDMI/RCA החוצה

חבר Pa700 למסך טלוויזיה או מסך וידאו, כדי לקרוא מילים ואקורדים, או לשקף את התצוגה הפנימית, על צג גדול יותר. מודלים עד SN 39999 כוללים מחבר וידאו RCA, בעוד מודלים החל SN 40000 כוללים מחבר HDMI .

יציאות USB

השתמש במחברים אלה כדי לחבר את Pa700 למחשב אישי או ללוח (DEVICE) או לחבר התקן זיכרון usb, כגון pendrive USB, או כלי מוסיקלי אחר שימשם כבקר (HOST).

מחברי פדאל

השתמש במחבר עמעם כדי לחבר דוושת עמעם וההקצאה כדי לחבר בין דוושה רציפה או בורר footswitch

יציאות הצהריים

השתמש יציאות אלה כדי לחבר Pa700 לבקרי חיצוניים (מקלדת הורים, גיטרה midi , בקר הרוח , MIDI אקורדיון, MIDI PEDALBOARD,...), לסדרה של האינדרס, או למחשב עם ממשק MIDI .

תפוקות שמע

השתמש במחברים אלה כדי לשלוח את אות השמע (צליל) למערבל, הרשות הפלשתינית, מערכת צגים ממונעים או מערכת hi-fi.

תשומות לאודיו

השתמש במחברים אלה כדי לחבר מיקרופון, גיטרה או מכשיר מוזיקלי אחר. באפשרותך גם לחבר את פלט השמע של נגן מדיה , טלפון חכם או לוח.

02 הגדרת הדוושות, חיבורי שמע, מעמד מוסיקה

חיבור הדוושות

חיבור דוושת העמעם

השתמש במחבר הדוושה < עמעם > כדי לחבר דוושת עמעם, כמו (opti) (על), KoRG ps1, ps3 or s1H. The ds1h ped support 's ' t א. של לחצי דיווש על קולות פסנתר אקוסטית. אתה יכול להתנסות איך זה עובד על ידי לחיצה בהדרגה על זה למטה, ובהדרגה לשחרר אותו, תוך כדי השמעת הצליל הגדול קונצרט .

אם עליך לשנות את קוטביות הדוושה ולכייל אותו, עבור אל בקרי ה- < הגלובליים > עמוד כף הרגל .

חיבור דוושה או מתג פסיעה

השתמש במחבר < דוושה > כדי לחבר מחבר footswitch הדוושה (optional) k the (optional) k (only) ik tHe- את ה-nusנל משנה את koRG ps1, ps3 or s1H, or a c ORG xvP-10 r vx v860 volum Pda, OR te . KORG XP-2 ביטוי הדוושה

כברירת מחדל, מחבר זה יפעל כדוושה של ביטוי. אם ברצונך לשנות את הפונקציה שהוקצתה, או שעליך לשנות את הקוטביות של הדוושה ולכייל אותו, עבור אל ה- < הכללית > בקרי < ברגל .

מה קורה אם הדוושות לא מתנהגות כראוי?

במקרה הצורך, ייתכן שיהיה עליך לכייל את הדוושות כדי להשתמש בטווח הערכים המלא שלהם, ללא כל ' נקודה מתה '!. כמו כן, הליך זה מאפשר לבחור את הקוטביות של הדוושה.

1 עבור אל ה בקרים < גלובל < רגל עמוד.

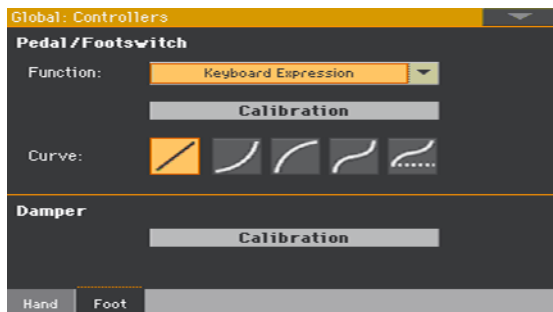

2 גע בלחצן ' כיוול ' באזור של הלחצן כדי לכייל , כדי לגרום להופעת הדו של כיוול & דוושה/footswitch .



3 לחץ לחיצה מלאה על הדוושה למטה, ובמהלך המשך הלחיצה על הדחיפה כדי לאשר את הערך המירבי.

4 כאשר מופיע הדו הבא, שחרר את הדוושה.



5 גע בלחצן הדחיפה בתצוגה כדי לאשר את הערך המינימלי. בדוק אם הדוושה פועלת כהלכה. . למקרה שלא, חזור על הפרוצדורה

6 לחץ על לחצן היציאה כדי לחזור לדף הקודם .

הפעלה וביטול של הרמקולים המשולבים

הרמקולים המשולבים מנוטרלים באופן אוטומטי בעת הכנסת שקע למחבר הטלפונים . ניתן גם לבטל את הפעלתם מהתצוגה.

הכבה את הרמקולים (או בחזרה)

1 עבור אל ה < הגלובלי & וידאו < דף MP3/רמקולים .

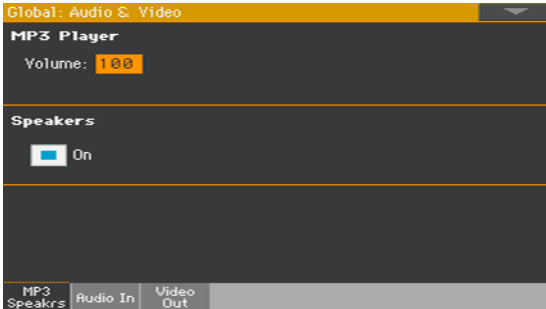

2 השתמש בתיבת הסימון הפעלה/כיבוי של הרמקולים כדי להפעיל או לבטל את הדיבור המשולב (האופציונלי) .

3 לחץ על לחצן היציאה כדי לחזור לדף הקודם .

חיבור האוזניות

חבר זוג אוזניות למחבר הטלפונים . אתה יכול להשתמש ראש- n with s'phon אנכי of 16-200 oh s su / 50 ג'ים (sted) . הרמקולים המשולבים באופן אוטומטי משולבים באוזניות.

כוונן את רמת הפלט באמצעות כפתור עוצמת הקול הראשי .

חיבור יציאות השמע

השתמש במחברי השמע כדי לשלוח את פלט השמע למערבל, קבוצה של צגים ממונעים או מערכת הגברה קולית. אלה אינם מאוזנים 6.35 (TS) מ"מ, "c jack or 1/4", ג' או TOSLINK.

בעת שימוש במגבר שמע ביתי, חבר את הקצה השני של הכבל לתקליטור, לקו פנימה או לקלט של מערכת השמע. אל תשתמשו בתשומות PHONO של מערכת השמע שלכם!

השתמש במחבר השמאלי או הימני כדי ליצור פלט של אות מונו. כוונן את רמת הפלט באמצעות כפתור העוצמה הראשי.

אם הם אינם מנוטרלים, הרמקולים integrated גורר יפעלו במקביל עם פלטי שמע הראשי.

התקנת מעמד המוסיקה

זוכן מוסיקה מגיע עם Pa700 שלך. הכנס את רגליו לשני החורים המסורים שבלוח האחורי, כפי שמוצג באיור הבא. שים לב כי 0,5 ס"מ (0.2") האחרונים דורשים יותר כוח להתאים. דחף חזק יותר, עד שתחוש 'קליק' והרגליים מוכנסים לגמרי.

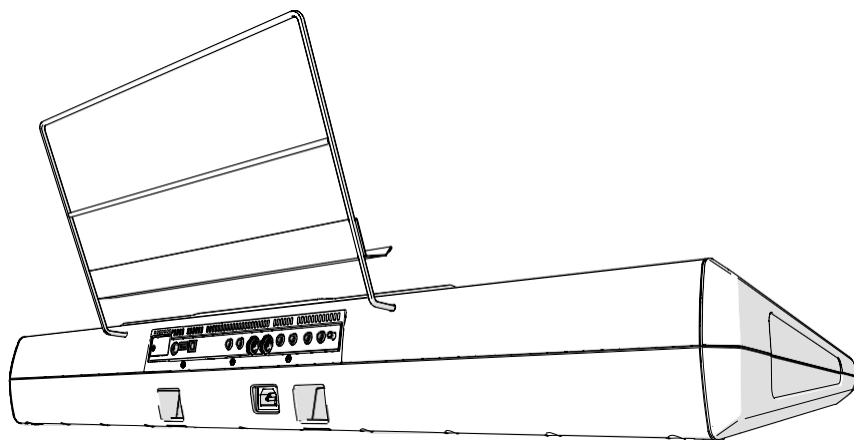

03 מפעיל

הפעלת המכשיר

חיבור כבל החשמל

חבר את כבל החשמל שסופק לשקע ה- AC בחלק האחורי של הסטרוונט, והכבל תקע לשקע חשמל בקיר.

כאשר הכבל מחובר, הכלי נמצא במצב המתנה.

אזהרה: כאשר המכשיר נמצא במצב המתנה, הוא עדיין מחובר לקו החשמל. הגישה הפנימית אוהבלי יכול להיות מסוכן. כדי לנתק לחלוטין את המכשיר מהחשמל, נתק את תקע החשמל משקע החשמל שעל הקיר.

הפעלה או ביטול של החשמל

. תסובב אתהחכה

- לחץ על לחצן ההפעלה () כדי להפעיל את המכשיר (כלומר, יציאה ממצב המתנה). לאחר שתפעיל את המכשיר, המתן עד שמסך הפתיחה יעלם, העמוד הראשי של מצב ' הפעל סגנון ' יוצג בצג.

כבה את המכשיר (המתנה)

- שמור על לחצן העוצמה () לחוץ למשך שניה אחת, ולאחר מכן שחרר אותו כאשר המסך ייראה מעומעם. תהליך הכיבוי יתחיל ויימשך למשך מספר שניות. נא אל תנתק את כבל החשמל במהלך הפעולה הזאת.

כיוול מסך המגע

כיוול התצוגה

הדבר עלול להתרחש (לדוגמה, לאחר טעינת מערכת הפעלה חדשה) שיוצג על-ידי התצוגה ה־™ של צבע TouchView, כדי להפוך את הצבעה לתוספת מתח.

אזהרה: אין להשתמש באובייקטים חדים או שתגרום נזק למסך!

1 השאר את הלחצן הגלובלי נלחץ, עד שדף כיוול לוח המגע מופיע.



2 המגע הראשון בדיוק בתוך קבוצת החיצים בפינה השמאלית העליונה של הצג.

3 לאחר מכן, החיצים יזוזו לפינות האחרות של הצג. לגעת בדיוק בתוכם

4 לבסוף, גע בשמירה כדי לאשר את הכיוול החדש.

• במקרה שתרצה לצאת ולבטל את הכיוול, לחץ על לחצן יציאה לפני השלמת השגרה.

להתאים את בהירות התצוגה

ניתן לכוון את הבהירות כך שתתאים לתאורת הסביבה.

- שמור על לחצן התפריט לחוץ והשתמש בפקד הערך כדי לכוון את בהירות הצג.

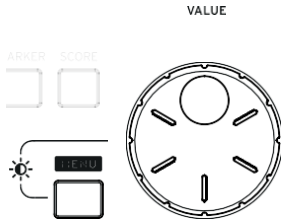

האזנה לשירי ההדגמה

גישה למצב 'הדגמה'

לחץ על לחצני ההדגמה יחד.

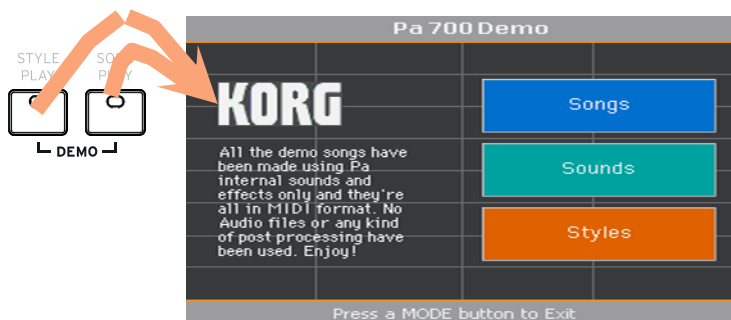

הקשיבו לכל שירי ההדגמה

לאחר גישה למצב הדגמה, לא ללחוץ על כפתור כלשהו. כל שירי ההדגמה יושמע בחזרה.

בחר שיר דמו יחיד

גע באחת האפשרויות בתצוגה (שירים, צלילים, סגנונות) ולאחר מכן בחר אחד משירי ההדגמה.

יציאה ממצב הדגמה

לחץ על כל אחד מלחצני המצב.

04 יסודות ממשק

העמוד הראשי

העמוד הראשי של מצב הפעלת הסגנון מופיע בעת הפעלת הכלי. באפשרותך לחזור לדף זה על-ידי לחיצה על לחצן יציאה במצב הפעלת סגנון, או על לחצן הפעל סגנון כאשר במצב אחר.

עמוד בשורת הכותרת

תפריט

כרטיסיות הזכר בחלונות אחרות

'חלונות' ערכת לוח מקשים

ממשק המשתמש בפרוטרוט

הצגה ורכיבי ממשק משתמש

צבע Touchview ממשק משתמש גרפי

Pa700 תכונות שלנו קל לשימוש בלעדית התצוגה touchview™ ממשק גרפי, מבוסס על צג מסך מגע LCD. על-ידי נגיעה בפריטים במסך ה-LCD, באפשרותך לבחור עמודים, טאבים ופרמטרים ולהגדיר ערכי פרמטרים באמצעות תפריטים ולחצנים במסך .

מצבים אופרטיביים

העמודים של Pa700 מקובצים במצבים שונים של משימה מבצעית. ניתן לגשת לכל מצב על-ידי לחיצה על הלחצן המתאים במקטע ' מצב ' בלוח הבקרה.

כל מצב פעולה מסומן בקוד צבע שונה, המסייע לך להבין היכן אתה נמצא במבט ראשון.

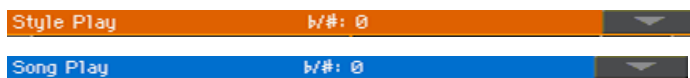

שני מצבים מיוחדים (גלובאל ומדיה) חופפים למצב הפעולה הנוכחי, שנשאר פעיל ברקע. מצב הרשומה ניתן לגשת מן המשחק סגנון, ברצף וסאונד מצבי, ומאפשר יצירת סגנונות חדשים, רפידות, שירים או דגימות.

עריכת תפריטים ומקטעים

עמודים מקובצים למקטעים, שייבחרו על-ידי נגיעה בלחצני התאימות בתפריט עריכה שנפתח כאשר אתה לוחץ על לחצן התפריט .



עמודים וטאבים

פרמטרים מקובצים לעמודים נפרדים, שייבחרו על-ידי נגיעה בכרטיסיות המתאימות באזור התחתון של הצג.



חלונות חופפים

מספר חלונות, כגון בחירת הסגנון או בחירת הצליל, הגלובלית, המדיה או הליריקה, חופפים לחלון הנוכחי. לאחר בחירת פריט ב-win-דאו, או לחיצה על לחצן יציאה, החלון ייסגר והעמוד המשמש כבסיס יוצג שוב. (הדוגמה הבאה היא חלון הבחירה של ערכת לוח המקשים).



תיבות דו-שיח

בדומה לבחירת חלונות, תהליכי דו-שיח חופפים לעמוד התחתון. גע באחד הלחצנים בתצוגה כדי לתת Pa700 תשובה, והדו ייסגר.

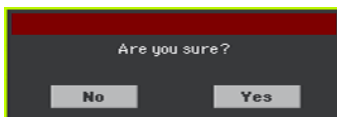

תפריטי עמוד

גע בסמל החץ המצביע למטה ביניה הימנית העליונה של דף each, ותפריט עם פקודות הרלוונטיות לדף הנוכחי יופיע.

גע באחת מהפקודות הזמינות כדי לבחור בה. (לחלופין, גע במקום אחר על המסך כדי להעלים אותו, ללא פקודה שנבחרה).

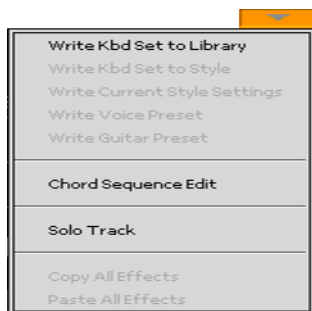

תפריטים נפתחים

כאשר חץ המצביע למטה מופיע ליד שם פרמטר, גע בחץ כדי לפתוח את התפריט הנפתח ובחר אפשרות משם (על-ידי נגיעה באפשרות, או גלילת הרשימה באמצעות פקד הערך). כחלופה, גע בשם הפרמטר והשתמש בפקד הערך כדי לגלול את רשימת האפשרויות.

אם ברצונך להפוך את התפריט לנעלם מבלי לבחור דבר, גע במקום אחר בתצוגה.

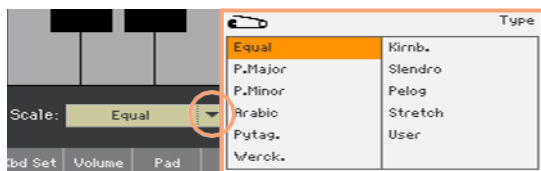

רשימות ופסי גלילה

קבצים במדיית אחסון, כמו גם סוגים אחרים של נתונים, מציגים כרשימות. השתמש בפס הגלילה כדי לגלול את תוכן הרשימה. כמו כן, באפשרותך להשתמש בפקד הערך כדי לגלול.

כאשר תווית השם נבחרה מעל רשימה, השאר את לחצן SHIFT לחוץ בעת נגיעה באחד החיצים בפס הגלילה, כדי לעבור למקטע האלפביתי הבא או הקודם.

נבחר תווית

פס גלילה

רשימה

נבחר פריט

Type	Name	Artist	Genre
STY	A groovy love		Ballad
STY	A hard day/night		Pop
STY	A nite in Tunisi		Jazz
STY	A place w/out na..		Pop
STY	A walk on wild		Pop
STY	A whiter shade		Ballad

Filtered Filter Add to list

Book Write Tags Controls Lyrics Set List Info

פרמטרים

תיבות

סוג זה של פרמטרים מופעל על-ידי מתגים. גע בהם כדי לשנות את מעמדם בחוץ



שמות ניתנים לעריכה

כשהלחצן עריכת **T** טקסט () מופיע ליד שם, גע בו כדי לפתוח את ה חלון עריכת טקסט וערוך את השם.

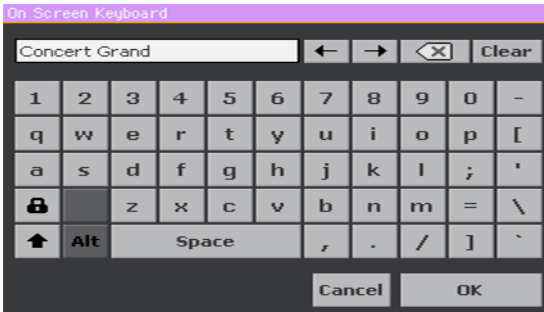

לוח המקשים הווירטואלי פועל בדיוק כלוח מקשים של מחשב אישי. חלק מהסמלים הם תלויי-הקשר, ומופיעים רק כאשר ניתן להשתמש בהם בפועל .

שדות מספריים

כאשר ניתן לערוך ערך מספרי, גע בו פעם נוספת כדי לפתוח את ה מקלדת נומרית .





המקלדת הנומרית הווירטואלית פועלת בדיוק כמו המקלדת הנומרית של מחשב לפי-sonal.

בתור חלופה, גע בשדה מספרי ושמור אותו מוחזק. להזיז את האצבעות למעלה (או ימינה) כדי להגדיל את הערך, או להזיז אותו למטה (או שמאלה) כדי לבטל את הקפל. זה כולל גם את השדה טמפו מספריים בעמודים שונים.

סמלים

סמלים שונים מסייעים בזיהוי סוג הקובץ, תיקיה, שיר. לדוגמה:

שמות	סמל
תיקיה	
תיק בנק סטייל	
קובץ MID	

מסומנת, פריטים מסומנים

כל פעולה בפרמטרים, בערכי נתונים או ברשימות, מבוצעת בפריטים מסומנים. תחילה גע בפרמטר או בפריט כדי לבחור בו, ולאחר מכן בצע את האופרה. ניתן לערוך את רוב הפרמטרים באמצעות פקד הערך .

J = 75

פרמטרים שאינם זמינים ומעומעמים

כאשר פרמטר או פקודה אינם זמינים כעת, הוא מוצג מעומעם בצג. משמעות הדבר היא שלא ניתן לבחור בה, אך ייתכן שהיא תהיה זמינה כאשר נבחרה אפשרות אחרת .

Legato

בקרים וירטואליים

מחוננים וירטואליים

כדי לשנות את המיקום של המחונן הווירטואלי, גע בו ושמור אותו מוחזק ולאחר מכן החלק למעלה או למטה כדי לשנות את מיקומו. כחלופה, גע בה ולאחר מכן השתמש בפקד הערך כדי לשנות את מיקומו.



ידיות וירטואליות

כדי לשנות את המיקום של כפתור וירטואלי, לגעת בו ולשמור אותו מוחזק, ואז להחליק את האצבע למעלה (או ימינה) כדי לסובב אותו בכיוון השעון, או להחליק אותו למטה (או שמאלה) כדי לסובב את הידית נגד כיוון השעון. כחלופה, גע בה ולאחר מכן השתמש בפקד הערך כדי לשנות את מיקומו.



שרוך וירטואלי

כדי לשנות את המיקום של פס שרוך וירטואלי, גע בו ושמור אותו מוחזק, לאחר מכן החלק אותו למעלה או למטה כדי לשנות את מיקומו. כחלופה, גע בה ולאחר מכן השתמש בפקד הערך כדי לשנות את מיקומו.



ניווטבין העמודים

הולכים לעמוד

באמצעות מדריך זה, כתובות העמוד מוצגות כפי שמוצג בדוגמה הבאה:

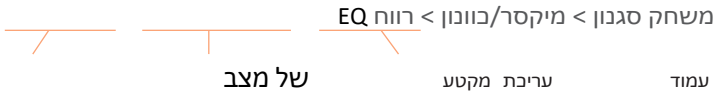

להלן העבודות שלעיל:

- 1 לחץ על לחצן 'הפעל סגנון' כדי לעבור למצב 'הפעל סגנון'. כאשר ב-Instrument מופעל, הוא כבר במצב זה (זה העמוד הראשי של מצב המשחק סגנון).



- 2 לחץ על לחצן התפריט בלוח הבקרה כדי לראות את תפריט העריכה של המצב 'הפעל סגנון'.

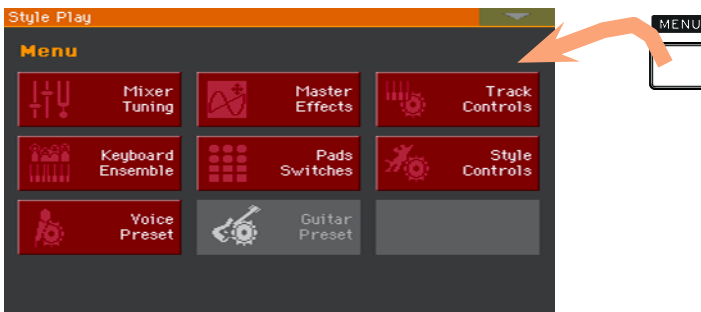

3 גע בלחצן מערב/כוונון בתפריט עריכה כדי לבחור את המערבל /כוונון סעיף.



מקטע העריכה שנבחר מוצג תמיד בשורת הכותרת :

Style Play: Mixer/Tuning

מקטע עריכת מצב

4 אם הדף עדיין לא מוצג בתצוגה, גע בלשונית הרווח eq כדי לבחור את דף הרווח eq .

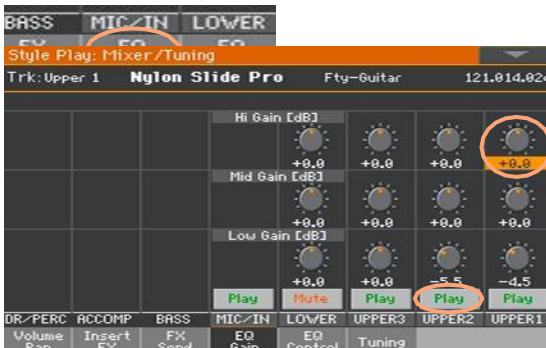

5 ערוך את הפרמטרים.

6 נסה עמוד אחר באותו מקטע עריכה. גע בלשונית עוצמת הקול/פאן כדי לעבור לעמוד אמצעי האחסון/הפאן וערוך את הפרמטרים .



7 לחץ על לחצן היציאה כדי לחזור לעמוד הראשי של מצב המשחק בסגנון .



אם היית במצב 'הפעל שירים', הלחיצה על היציאה היתה מוחזרת ל עמוד הראשי של 'מצב הפעלת השיר' .

בחירת המשאבים המוסיקליים

פתיחת חלון ' בחירה '

כאשר תקיש על אחד מלחצני הספרייה של ערכת המקשים, או גע בשם של ערכת לוח מקשים, סגנון, צליל, כרית או קול/גיטרה מוגדרת מראש בתצוגה, יופיע חלון הבחירה המתאים. לדוגמה, זהו חלון בחירת הצליל:

סוג

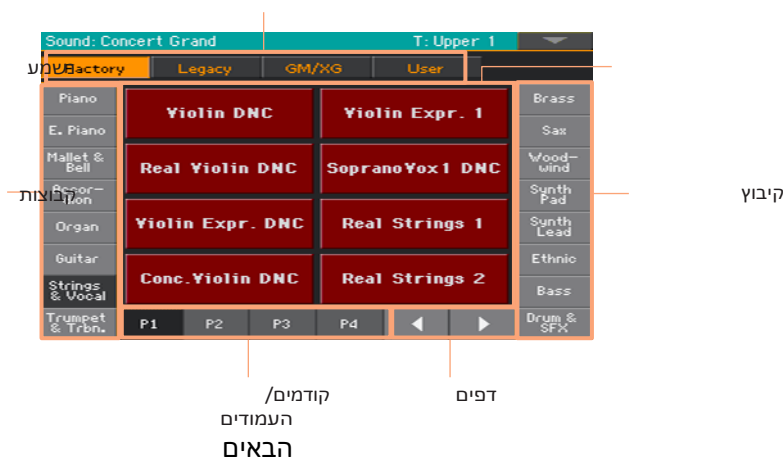

באפשרותך תמיד לצאת מחלון זה על-ידי לחיצה על לחצן יציאה.

ב-Pa700, בחר באפשרות windows להישאר פתוח תמיד עד שתלחץ על לחצן יציאה. אם אתה מעדיף שהם נסגרים באופן אוטומטי לאחר מספר שניות, או לאחר בחירת משהו, turn הפרמטר החזקת התצוגה כבויה (ראה הצגת חסימה בעמוד 40).

חלק ב': משחק ושירה

05 השמעת הצלילים

צלילים וערכות לוח מקשים

צלילים הם המרכיב הבסיסי של מה שאתה שומע מכלי הנגינה שלך. Pa700 מכיל צלילים מכל משפחה אינסטרומנטלית (פסנתרים, מיתרים, סינטיסייזרים...). מערכת צלילים המשחקת יחד בלוח המקשים יכולה להיות משותפתכערכת מפתחות תלת-ממדית.

כדי לאחזר באופן אוטומטי צלילים והגדרות, אתה בדרך כלל בוחר ערכת לוח מקשים. ערכת מקלדת היא מיקום זיכרון יחיד שיכול לזכור את צלילי המקלדת ואת כל הטרנספוזיציה שלהם, אפקטים וכו'...

ערכת לוח מקשים

צליל תחתון

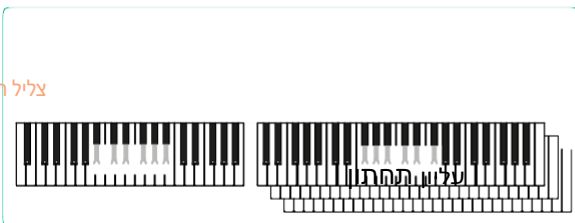

1 הצליל העליון

2 צליל עליון

3 הצליל העליון

ערכות לוח מקשים נכללות בנפרד בספריית ערכת לוח המקשים (לחצניספריית ערכת לוח מקשים). הם גם משויכים לסגנון או לערך SongBook; קבוצה של ארבע ערכות לוח מקשים מאוחזרות בכל פעם שאתה בוחר סגנון או ערך SongBook (לחצניערכת לוח מקשים תחת הצג).

ערכת לוח מקשים



בחירת ערכת הצלילים המועדפת עליך

בחירת ערכת המקלדת ' ההגדרה שלי '

- לחץ על לחצן ההגדרה שלי כדי לבחור את הצלילים המועדפים. זהו ערכת לוח מקשים מיוחדת, הנבחרת באופן אוטומטי כאשר הערמה-ment מופעל.

ערכת לוח המקשים ' ההגדרה שלי '

ההגדרה שלי היא ערכת לוח מקשים מיוחדת, שבה באפשרותך לשמור את ההגדרות המועדפות שלך עבור דברים כגון צלילי לוח מקשים, אפקטים, מתגים הניתנים להקצאה, סגנון שייבחר באתחול. ערכת לוח מקשים זו נבחרת באופן אוטומטי כאשר הכלי מופעל, והוא מובן להגדיר את הפעולה הנכנסת בשבילך.

כתיבת ערכת לוח המקשים ' ההגדרה שלי '

השאר את לחצן ההגדרה שלי נלחץ למשך שניה אחת, עד שכתובת מופיע ולאחר מכן גע בלחצן OK כדי לאשר שמירה בזיכרון.



בחירת מערכות לוח המקשים

בחירת ערכת לוח מקשים מהספרייה

ערכות לוח מקשים כלולות בספרייה ייעודית, שניתן לגשת אליה מלוח הבקרה או מהתצוגה.

פתח אתחלון ההגדרה Keyboard מלוח הבקרה

1 ודא שמחווון הרשימה המוגדר כבוי.

2 לחץ על אחד הלחצנים במקטע ספריית ערכת המקשים. תבחין כי לכל אחד מהם יש שם משפחה של מכשיר מודפס על זה.

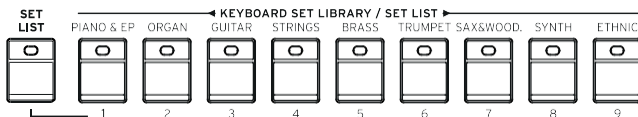

פתיחת החלון 'בחירת ערכת לוח מקשים' מהתצוגה

• במהלך העמוד הראשי, גע בשם של ערכת לוח המקשים שנבחרה.



ברגע שתלחץ על הלחצן או תיגע בתצוגה, יופיע חלון בחירת לוח המקשים .



בחירת ערכת לוח מקשים

1 כדי לבחור באחד הסוגים הזמינים של ערכות לוח מקשים, גע בלחצנים בחלק העליון של החלון.

שמות	סוג ערכת Kbd
ערכות לוח מקשים הכלולות במפעל, שלא ניתן לשנותם.	מפעל
דגמים מסוימים יכולים לכלול ערכות מקשים מסוג מקומי, שהן נתוני Factory המותאמות אישית עבור מדינה מסוימת.	מקומי
מיקומים שבהם ניתן לטעון ערכות לוח מקשים חדשות מהתקן חיצוני או לשמור ערכות לוח מקשים חדשות או ערוכות.	משתמש
ערכות לוח מקשים למשתמש הגישה ישירות מהתקן אחסון, מבלי לטעון תחילה את הטעינה.	ישירה

2 במקרה שתרצה choose קבוצה שונה של ערכות לוח מקשים, לחץ על לחצן אחר במקטע ספריית ברירת המקשים, או גע באחת הכרטיסיות בצידו חלון הגדרת לוח המקשים הנבחר.

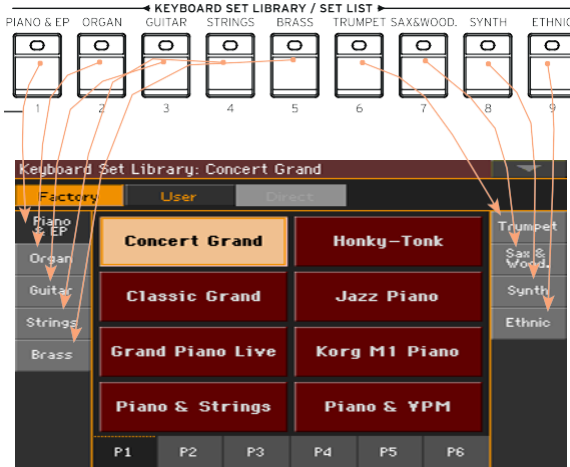

3 כדי לבחור באחד מהעמודים הזמינים בקבוצה של ערכת לוח המקשים שנבחרה, אל תיגע באחד מעמודי ה-P1... P6 כרטיסיות בתחתית החלון, או לחץ שוב ושוב על לחצן הקבוצה הנבחרת של ערכות לוח המקשים במקטע ספריית הגדרת לוח המקשים של לוח הבקרה.

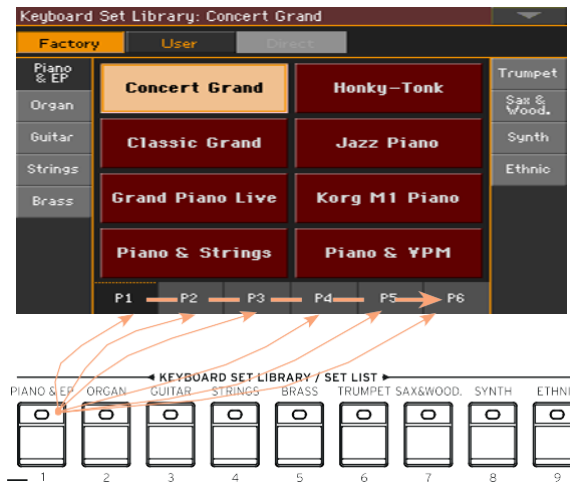

4 גע בשם של ערכת לוח המקשים שברצונך לבחור .



5 אם ברצונך לסגור את חלון בחירת ספריית הגדרת המקלדת (והוא אינו קרוב לעצמו), לחץ על לחצן יציאה .

בסופו של דבר , תראה את שם המקלדת הנבחרת באזור הדדי של העמוד הראשי . הצלילים שהוקצו ללוח המקשים (המוצג במחצית הימנית של התצוגה) ישתנו.



בחירת ערכת לוח מקשים מסגנון או ערך SongBook

קיימים ארבעה מערכות לוח מקשים תואמות בכל סגנון או בערך SongBook, כוונון עדין עבור הסגנון המכיל או ערך SongBook. באפשרותך לבחור אותם מ-t הוא לוח הבקרה או מהתצוגה.

בחירת ערכת לוח מקשים מלוח הבקרה

• לחץ על אחד הלחצנים במקטע ערכת לוח המקשים תחת הצג.



בחירת ערכת לוח מקשים מהתצוגה

1 במהלך העמוד הראשי, ודא שהחלונות ערכת הגדרת kbd נבחרה. אם לא, גע בכרטיסיה ערכה של kbd כדי לבחור בה.

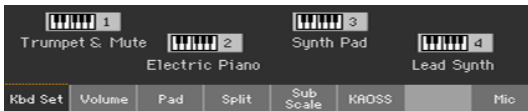

2 גע באחד השמות של ערכת המקשים בתצוגה כדי לבחור בו.

אתה תראה את שם הלוח המקשים שנבחר מודגש באזור של הדדי של העמוד הראשי. הצלילים שהוקצו ללוח המקשים (המוצג במחצית הימנית של התצוגה) ישתנו.

שרוך דיגיטלי

תבחין שחלק מערכות המקשים בקבוצת העוגב של הספריה מכילות את הקיצור ' DWB ' בשמם. מערכות לוח מקשים אלה -מגדיר שרוך דיגיטלי הצלילים הם סימולציות של איברים. אלקטרו-מכניים של העבר

הצג חסימה

ייתכן שתעדיף להשאיר חלון ' בחירה ' פתוח לאחר שבחרת באפשרות ' צליל ', ' ערכת לוח מקשים ' או ' סגנון ', כדי להמשיך לנסות רכיבים אחרים בחלון זה. לחלופין, ייתכן שתעדיף שהוא ייסגר באופן אוטומטי לאחר הבחירה שלך. פעולה זו נקבעת על-ידי הפרמטר החזקת תצוגה .

הפעלה או ביטול של פרמטר הצג חסימה

1 עבור אל דף הבקרה הכללי < כללי > .

2 הפעלה או ביטול של פרמטר החזקת התצוגה :

- בחר את תיבת הסימון הצג המשך בהמתנה כדי להפעיל אותה. קול, ערכת לוח מקשים, סגנון, כרית או קול/גיטרה מוגדרת מראש חלונות לבחור יישאר פתוח על המסך, עד שתלחץ על לחצן ' יציאה ' .

- בטל את הסימון בסרגל התצוגה ' החזק באמצעות בדיקות ב"כדי לבטל אותה. קול, ערכת לוח מקשים, סגנון, לוח, או קול/גיטרה מוגדרת מראש חלונות בחירה יהיו באופן אוטומטי לאחר בחירת אלמנט.

3 לחץ על לחצן היציאה כדי לחזור לדף הקודם.

מפעל, משתמש, ישיר

על פני הדפים, תוכלו למצוא מילים כמו מפעל, משתמש, ישיר. מונחים אלה מתייחסים לסוג ההגנה מפני כתיבה, או כמה ניתן להתאים אישית.

- מפעל (ומקומי) (ערכות לוח מקשים, צלילים, סגנונות, רפידות, קול וגיטרה קבועות מראש) הם מנהלי מערכתשאתה לא יכול בדרך כלל לכתוב או לשנות. הם נועדו להצדיק כי משאבים מוסיקליים (כמו ערכים songbook) תמיד למצוא משאבים מוסיקליים מקושרים (כמו סגנונות).
- משתמש (ערכות לוח מקשים, צלילים, סגנונות, רפידות, מוגדרות מראש של קול וגיטרה) הןודעות שבאפשרותך לכתוב, לשנות או להחליף. ניתן לשנות את שמם של בנקים בסגנון משתמש (הכרטיסיות הצדדיות) כדי ליצור קטגוריות משלך.
- ישיר (ערכות לוח מקשים, סגנונות, רפידות, ערכי SongBook, קול וגיטרה מוגדרות מראש) הם רכיבי משתמש שבאפשרותך ישירות הסדרמתוך התקן אחסון.

נגינה ושליטה בצלילים

השמעת לוח המקשים

לוח המקשים של המכשיר הוא כמו מקלדת לפסנתר. ! פשוט תנגן את זה

שימוש בדוושות

דוושות לעשות דברים שונים תלוי איך הם תוכניתמד. דוושת עמעם הוא רק כן-דוושת עמעם, לקיים הערות עד שאתה להשכיר מחדש את הדוושה. הדוושה להקצאה (או מתג footswitch עשויה להשתנות בהתאם לאופן שבו היא מתוכנתת בעמוד ה < הכללי של בקרי < רגל .

שימוש בידידות ההקצאה

הידידות להקצאה יכולות לשלוט בדברים שונים, כמו ברמות העוצמה של הצלילים השונים, האיבר מצייר או פונקציות מסוימות. ניתן לתכנת אותם ב בקרי < גלובליים < ידידות עמוד.

שימוש בבורר e של ההקצאה

בהתאם לערכת לוח המקשים שנבחרה ולפונקציות DNC שהוקצו, בקרים אלה יכולים לבצע פעולות שונות. המתגים יכולים ' לספר ' פונקציה, שתופעל בזמן המשחק, או להפעיל (או להשבית) אותו על ידי לחיצה על הטוןכדי ' להחליף ' אותו.

מצב מחוון	שמעות
את	לא הוקצתה הפונקציה DNC.
אדום קבוע	הזמנת הפונקציה DNC זמינה.
אדום מהבהב	הזמנת פונקציית DNC בהמתנה לביצוע. . אם כך, הוא יחזור להיות יציב
יציבה ירוקה	החלפת פונקציה DNC הזמינה.
ירוק מהבהב	. מפעיל את המצב לחץ עליו שוב כדי להשבית אותו.

שימוש בג'ויסטיק

הזזת מוט ההיגוי משמאל לימין משנה בדרך כלל את הצליל של הקול. הזזת המתג קדימה בדרך כלל מפעיל אפנון, אך הדבר תלוי בצלילים שנבחרו. עם האיברים האלקטרו-מכניים, דחיפת מוט ההיגוי קדימה משנה את הרמקול החוגה. מה שהוא עושה כאשר משכה לאחור תלוי בצלילים שנבחרו. רק להתנסות!

06 התאמה אישית של ערכות הצלילים

השמעת צלילים שונים עם יד שמאל וימין

פיצול המקלדת

פיצול המקלדת לחלק תחתון (יד שמאל) וחלקו העליון (יד ימין)

- לחץ על המקש פצל בלוח הבקרה כדי להאיר את המחווון שלו. מקלדת יהיה היות חולק לתוך a תחתון (משמאל יד ו עליון (מימין) יד חלק.



הסר את הפיצול והפעל את הצלילים העליונים מעל טווח המקשים המלא

- לחץ על המקש פצל כדי לבטל את המחווון. הצלילים העליונים ישחקו בטווח המקלדת המלא, כמו באקוסטית תוכנית.



פיצול, מצבי לוח מקשים, צלילים

בעת שינוי מצב הפיצול, מספר הצלילים שאתה שומע עשוי להשתנות.

פצל חוון	מצב מקלדת	שמאלית (תחתונה) צלילים	יד ימין (למעלה) צלילים
את	מלא	ללא צליל תחתון	עד שלושה צלילים עליונים כפי שנחתמו לסיומת המלאה של המקלדת
על	פצל	צליל נמוך בודד כפי שנחתם ליד שמאל	עד שלושה צלילים עליונים כפי שנחתמו לצד הימני של לוח המקשים.

שינוי נקודת הפיצול

באפשרותך לבחור נקודה אחרת שבה לוח המקשים מפוצל לחלק עליון ותחתון. פעולה זו נקראת נקודת הפיצול.

שינוי נקודת הפיצול מלוח הבקרה

- שמור על לחצן הפיצול לחוץ כדי לפתוח את תיבת הדו נקודת פיצול.

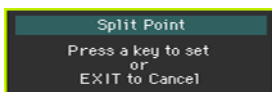

- השמע את ההערה הנמוכה ביותר שלהחלק העליון (יד ימין) בלוח המקשים.

שינוי נקודת הפיצול מהתצוגה

- במהלך העמוד הראשי, גע בכרטיסיה פיצול כדי לראות את החלונות המפוצלת.



- גע בדיאגרמת לוח המקשים בתצוגה ולאחר מכן הפעל את ההערה הנמוכה ביותר של החלק העליון (הימני) בלוח המקשים.

כחלופה, גע בפרמטר נקודת פיצול כדי לבחור בו, והשתמש בפקד VALUE כדי לבחור את נקודת הפיצול החדשה.

חלקים, מסלולים, ערוצים

בלוח המקשים, הצלילים מוקצים לאחד מחלקי לוח המקשים (עליונים, תחתונים). בסגנונות ובשירי MIDI, הצלילים מוקצים ישירות לרצועות מעבד או ברצף, כאשר תבניות של רכיבת אופניים או רצפים מוקלטים משחקים בהם. רצועות הן שוות ערך של רצועות מקליט, עם ערוצי מערבול המשויכים. למעשה, Pa700 כולל מקליט ומערבול דיגיטלי!



צלילים/רצועות

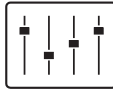

מיקסר ערוצים

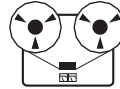

מסלולים מוקלטים

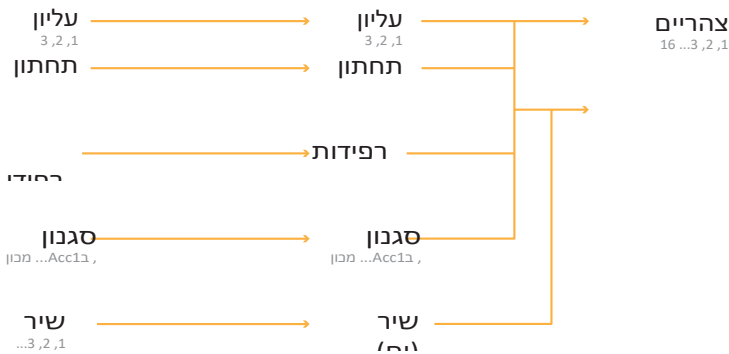

משחק שניים או שלושה צלילים בו זמנית

באפשרותך להשמיע עד שלוש צלילים שכבתית בלוח המקשים. אפשרות זו שימושית להוספה, לדוגמה, שכבה של מחרוזות או רפידות סינתיזה לצלילי פסנתר גדול. הצלילים יוקצו לחלק העליון של המקלדת.

כאשר הפצל מחוון הלחצן מבוטל (מקלדת מלאה mode), החלקים העליונים ישחקו על הטווח המלא של המקלדת, כפי שקורה על פסנתר אקוסטי. אחרתפצל מקלדת מצב, אתה תשחק את הצלילים העליונים עם יד ימין.

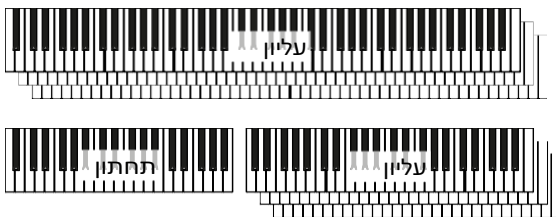

הפעלת הצליל הנבחר מהתצוגה

- אם הצליל שברצונך להשתיק נמצא ב-Play, גע בסמל הפעל/השתק כדי להגדיר אותו כאילם.



- אם הצליל שברצונך לשמוע נמצא בהשתקה, גע בסמל הפעל/השתק כדי להגדיר אותו כך שיושמע.



בחירת צלילים שונים

באפשרותך להקצות צלילים שונים ללוח המקשים. לאחר מכן ניתן לכתוב את השילוב החדש של צלילים לערכת לוח מקשים.

פתיחת החלון ' בחירת קול ' מהתצוגה

- 1 הקפד להיות בעמוד הראשי של מצב המשחק בסגנון או שירה . אם אינך שם, לחץ על הפעל הסגנון או על לחצני המשחק SONG בלוח הבקרה .
- 2 גע בשם הצליל שברצונך לשנות כדי לבחור בו.
- 3 גע בפעם השנייה בשם הצליל שברצונך לשנות .

בחר צליל

- 1 דפדף בין הצלילים בחלון בחירת הצליל .



- כדי לבחור באחד מסוגי הצליל הזמינים, גע בלחצנים שבראש החלון.

סוג הצליל	שמעות
מפעל	תקן Pa700 צלילים, שבדרך כלל לא ניתן לשנותם. אלו הצלילים העשירים והמודרניים. ביותר של האוסף כולו
מורשת	' צליל מדור קודם ' מאפשר תאימות גדולה יותר לכלי מבוגר יותר בסדרת Pa.
מקומי	דגמים מסוימים יכולים לכלול ' צלילים מקומיים ', שהם ' צלילי מפעל ' מותאמים אישית עבור מדינה מסוימת.
GM/XG	נשמע המאפשר תאימות מלאה עם שירי MIDI מבוסס על כללי MIDI ו-XG צלילים וערכות תוף.
משתמש	מיקומים שבהם ניתן לטעון אתהצלילים וערכות התופים מהתקן חיצוני או לשמור את הצלילים וערכות התופים החדשים או הנערכים.

- כדי לבחור קבוצה שונה של צלילים, גע באחת מהכרטיסיות שבצידי החלון.
- כדי לבחור באחד מהעמודים הזמינים בקבוצת הצלילים הנבחרת, touch אחד של P1... P6 כרטיסיות בתחתית החלון.
- 2 גע בשם הצליל שברצונך לבחור.
- 3 אם ברצונך לסגור את חלון בחירת הצליל (והוא אינו סגור בעצמו), לחץ על לחצן יציאה.

ערבוב צלילי המקלדת

כוונון עוצמת הקול

בלביה, Pa700 הוא מערבל. כמו בכל מערבל, באפשרותך לכוון את רמת עוצמת הקול של כל צליל, ולכן לשנות את האיזון בין הצלילים השונים בלוח המקשים.

התאמת אמצעי האחסון של צליל מהתצוגה

- 1 בעמוד הראשי, גע בלשונית העוצמה כדי לבחור את חלונת אמצעי האחסון.



ליוני
קבוצות

צלילי לוח מקשים

- 2 גע בערוץ המיקסר שאת רמת העוצמה שלו ברצונך לשנות.

3 השאר את מחוון אמצעי האחסון הווירטואלי במסך וגרור אותו לרמה הרצויה.

כחלופה, השתמש בפקד הערך כדי לשנות את רמת אמצעי האחסון של הערוץ הנבחר.

הפעלה או ביטול של הצלילים מהחלונית 'אמצעי אחסון'

צלילים יכולים להיות מושתקים, למקרה שאתה לא רוצה לשמוע אותם בתערובת.



בחר את ערוץ המיקסר

בחר את ערוץ מערבול להפעיל on של off.

הפעלת ערוץ (השתקה)

גע בסמל ההפעלה () בערוץ המיקסר המתאים לצליל כדי להשתיק ().

הפעל ערוץ (הפעל)

גע בסמל ההשתקה () בערוץ המיקסר המתאים לצליל ההפעלה ().

חילוף

טרנספסינג הצלילים העליונים לאוקטבה אחרת

כל הצלילים העליונים יכולים להיות משורבב לאוקטבה עליונה או נמוכה יותר בלחיצה על לחצן יחיד.

- החלפת הצלילים העליונים באוקטבה אחד למעלה
- לחץ על הלחצן באוקטבה + העליון בלוח הבקרה .
- החלפת הצלילים העליונים באוקטבה אחת למטה
- לחץ על לחצן ה - אוקטבה העליון בלוח הבקרה .
- איפוס הטרנספוזיציה של אוקטבה
- לחץ על שני לחצני האוקטבה העליונים יחד.

טרנספסינג את כל הכלי

המפתח של המכשיר יכול להיות משורבב כדי לעשות שירה או לשחק ביחד עם מכשיר אחר נוח יותר.

ערך החילוף מוצג בדרך כלל בכותרת העליונה של העמוד.



- החלפת מטהמלוח control
- השתמש בלחצן החלפת < שטוח () כדי להקטין את החלפת המאסטר בשלבים של טון אחת .
- החילוף מלוח הבקרה
- השתמש בלחצן ' בצע חילוף < דיאז ' () כדי להעלות את החילוף הראשי בשלבים של טון אחד .
- איפוס הטרנספוזיציה
- לחצו על שני לחצני החילוף יחד.

השימוש באנסמבל להוספת הרמוניה

ישנם מספר סוגים של אנסמבל, אבל עם רוב מה שאתה משחק עם יד ימין שלך יהיה הרמוני עם האקורדים לך לשחק עם יד שמאל.

הפעל את הפונקציה אנסמבל ב

1. ודא שהמחונן המפוצל מופעל .

2. לחץ על האנסמבל העמ כדי להאיר את המחונן שלו.

השמע אקורדים ביד שמאל, ומנגינה ביד ימין. אתה תשמע את הצלילים הוסיף אקורד למנגינה.

הפוך את פונקציית ההרכב לבויה

• לחץ שוב על לחצן אנסמבל כדי לכבות את המחונן שלו .

07 טמפו ומטרונום

זמן

הגדרת ערך הטמפו

בעוד ערך טמפו אופטימלי נשמר עם כל סגנון או שיר, אתה יכול בחופשיות להתאים אותו לרצונך. זה יהיה גם להגדיר את הקצב עבור המטרונום.

התאמת ערך הטמפו מלוח הבקרה

- השתמש בטמפו controls כדי לכוונן את ערך הטמפו (או את המהירות של שיר MP3). כחלופה, עבור שינויים טמפו גדולים יותר, לשמור על לחצן SHIFT לחוץ ולהשתמש בפקד ערך.

התאמת ערך הטמפו מהתצוגה

- אם הוא אינו מודגש, גע בערך הטמפו שבצג.

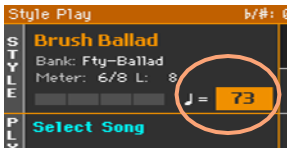

- השתמש בפקד הערך כדי לכוונן את ערך הטמפו.

כחלופה, גע בשדה טמפו שוב כדי לפתוח את המקלדת הנומרית והזן את ערך הטמפו כמספר.

איפוס ערך הטמפו

- לחץ על שני לחצני הטמפו בו זמנית. ערך הטמפו אשר שיננתי בסגנון או בשיר MIDI יוחזר. עם שירים MP3, המהירות המקורית של השיר ישוחזר.

מונה ויזואלי טמפו כאשר הסגנון אינו משחק

בעוד הליווי אינו משחק, טמפו הנוכחי עדיין מובס על ידי המחווון של לחצן התחל/STOP.

הקשה על ערך הטמפו

במצב ' הפעל סגנון ', באפשרותך ' הקש ' (היכו) את ערך הטמפו.

- בעוד הליווי הוא לא משחק, לנצח את הקצב os את הכפתור טמפו הקש . הכו כמה פעמים כפי שמצוין על ידי מונה המונה (עבור מבחן, שלוש פעמים ב 3/4).
- בסוף, הליווי יתחיל לשחק עם הקצב.

נעילת ערך הטמפו

באפשרותך למנוע את ערך הטמפו מלשנות אוטומטית בעת בוחרת סגנון שונה או בשיר MIDI. שירים MP3 לא מושפעים "נעל" זה, ו-will תמיד לשחק ב טמפו המוקלט.

אתה חופשי להמשיך להגדיר את טמפו באופן ידני, כולל להכות את טמפו של סגנון עם הפונקציה הקש טמפו. הינכם מתבקשים לשים לב כי מדובר בקצב של sepa עבור מצבי המשחק והמשחק בסגנון.

מניעת שינוי ערך הטמפו

- לחץ על לחצן TEMPO > LOCK (🔒) כדי להאיר את המחווון שלו. ערך הטמפו לא ישתנה בעת בחירת סגנון או שיר שונים. באפשרותך עדיין לשנות באופן ידני את ערך הטמפו (כפי שניתן לראות לעיל).

תן לסגנון או לשיר לשנות את ערך הטמפו

- לחץ שוב על הלחצן טמפו < LOCK (🔒) כדי לבטל את המחווון. בעת בחירת סגנון או שיר שונים, הערך של טמפו שיננתי ייקרא מחדש.

שינוי טמפו אירועים שנמצאו בתבנית סגנון או בשיר MIDI עשויים עדיין לשנות את הקצב.

מטר בכיוון

הפעלה וביטול של המטרונים

. סובבו את המטרונים

- לחץ על הלחצן מטרונים (🔔) כדי להפעיל את המחווין. חלון מטרונים יפתח, ואת המטרונים יתחיל לשחק, להכות את הקצב הנוכחי.



כבה את המטרונים

- לחץ על הלחצן מטרונים (🔔) כדי לכבות את המחווין. המטרונים יפסיקו

הגדרת המונה, המבטא והנפח

אתה יכול לסמן את התחלה של המידה, על ידי הגדרת מטר ומבטא.

פתח את חלון מטרונים

- לחץ על הלחצן מטרונים (🔔) .

הגדר את המונה (חתימת הזמן)

- בחר במד (חתימת זמן) באמצעות הפרמטר meter .

הפעלה או ביטול של המבטא



- בחר את המבטא באמצעות הפרמטר הדגשה .

מבטא	שמעות
את	. אין מבטא
על	הפעימה הראשונה של כל מדידה היא מודגש.
פעמון	צליל פעמון נשמע בקצב הראשון של כל אחד מהאמצעים.

כוונן את נפח המטרונים

- כוונן את אמצעי האחסון של מטרונים באמצעות הפרמטר volume .

יציאה מחלון מטרונים

- לחצו על הכפתור מטרונים  כדי לצאת מהחלון ולעצור את המטרו-נום.
- לחץ על לחצן היציאה  כדי לצאת מהחלון מבלי לעצור את המטרונים. לאחר מכן, לחץ על הלחצן מטרונים  כדי לעצור את המטרונים.

08 השמעת הסגנונות

בחירת הסגנונות

בחירת סגנון

באפשרותך לבחור סגנון מלוח הבקרה או מהתצוגה.

מעבור למצב ' הפעלת סגנון '

- כשמסובבים את הכלי , אתם כבר במצב של הפעלת סגנון . אם אינך , לחץ על לחצן הפעל סגנון בלוח הבקרה .
- אם אינך נמצא בעמוד הראשי של מצב המשחק בסגנון , לחץ על לחצן יציאה כדי לחזור לשם.



פתיחת חלון ' בחירת סגנון ' מלוח הבקרה

- לחצו על הלחצן ' בחר סגנון '.

פתיחת החלון ' בחירת סגנון ' מהתצוגה

- גע בשם הסגנון שבצג.

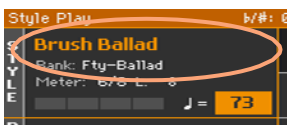

בחר סגנון

1 עיין בסגנונות בחלון 'בחר סגנון'.



- כדי לבחור באחד מסוגי הסגנונות הזמינים, גע בלחצנים שבראש החלון.

שמות	סוג הסגנונות
סגנונות הכלולים במפעל, שלא ניתן לשנותם.	מפעל
מודלים מסוימים יכולים לכלול סגנונות מסוג מקומי, שהם נתוני Factory המותאמים אישית עבור מדינה מסוימת.	מקומי
מיקומים בהם באפשרותך לטעון סגנונות חדשים מהתקן חיצוני או לשמור סגנונות חדשים או שנערכו. ניתן לערוך את שם הבנקים האלה על מנת לאפשר מחדש בנקים מותאמים אישית.	משתמש
סגנונות הנגישים ישירות מהתקן אחסון, מבלי שתצטרך לטעון אותם תחילה.	ישירה

- כדי לבחור קבוצה אחרת של סגנונות, גע באחת מהכרטיסיות שבצידי החלון.



- כדי לבחור באחד מהעמודים הזמינים בקבוצת הסגנונות שנבחרה, גע באחד מעמודי ה-P1... P6-כרטיסיות בתחתית החלון.



כחלופה, לחץ שוב על לחצן בחירת סגנון .

2 גע בשם הסגנון שברצונך לבחור .

3 אם ברצונך לסגור את הסגנון בחר חלון (והוא אינו קרוב לעצמו), לחץ על לחצן יציאה .
בסופו של דבר, תראה את שם הסגנון שנבחר באזור הייעודי של המסך הראשי.

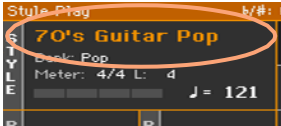

מאפשר לסגנונות לבחור בצלילי לוח המקשים

בחירת סגנון עשויה לבחור באופן אוטומטי בצלילי לוח מקשים. זה דה-pends על הסגנון מחוון ' קבע ' KBD ל-סגנון SET kbd (להגדיר = לוח מקשים).

שמות	סגנון ל-KBD מחוון ' קבע '
סגנונות אינם בוחרים ערכת לוח מקשים.	את
בעת בחירת סגנון, נבחרת לוח המקשים 1 נבחרה באופן אוטומטי.	על
בחירת וריאציה מאחזר באופן אוטומטי את ערכת לוח המקשים המתאימה (1 - 4) בתוך הסגנון . לדוגמה , בחר באפשרות ' וריאציה 2 ' ובלוח המקשים 2 יחזר באופן אוטומטי; בחר בווריאציה 3 ובלוח המקשים 3 יחזר באופן אוטומטי .	הבהב

מהו סגנון?

סגנונות הם אוספים של דפוסים מוסיקליים בז'אנר מוסיקלי מסוים – או 'סגנון מוסיקלי' – המציע ליווי אוטומטי של שמונה חלקים, similar ללהקה שמונה חברים משחק איתך. אקורדים אתה משחק על המקלדת יהיה מזהה ויהיה דפוס להתאים את המוסיקה. ניתן לבחור חלקים שונים כדי לאפשר לך ליצור שיר שלם בזמן אמת.

מרכיבי ליווי

חלקי הליווי הם כמו חברי להקה. עם Pa700 הינך מקבל חמישה נגני מכשירים (לדוגמה: גיטרה, פסנתר, מיתרים, synthe-sizers), נגן בס, נגן כלי הקשה ונגן תופים.

אקורדים ודפוסים

דפוס הליווי הם חוזרים רצפים מוסיקליים (כמו groove בס, הריף גיטרה או התקדמות אקורד הפסנתר) כי הם מותאמים באופן דינמי כדי להתאים את האקורדים המוכרים. הם עשויים להשתנות בהתאם סוג של אקורד (כמו C מז, C מינור, או 7th).

סעיפים

שירים עשויים מסעיפים שונים (מבוא, פסוק 1, גשר, מקהלה 1 וכן הלאה). קיימות תבניות שונות עבור כל מקטע שירים, והן נאספות תחת הלחצנים רכיב סגנון (מבוא, וריאציה, מילוי אוטומטי, הפסקה, סיום). בעודהו שמו של המבוא, מילוי, הפסקה וסיום זהים לשמו של מקטע השיר המתאים, ניתן להשתמש בווריאציות עבור פסוק, גשר, מקהלה או מקטעים מיוחדים. הסידור הופך צפוף יותר ככל שמספרי הרכיבים הולכים.

מבוא מילוי מקהלה לאחר הפסקה / פסוק סיום מקהלה

מבוא 1 מילוי 1 שבור מילוי 3 סוף 3
 וריאציה 1 וריאציה 2 וריאציה 3 וריאציה 4

מילוי אוטומטי

Pa700 יכול באופן אוטומטי להשמיע מילוי תואם לפני כל וריאציה. כאשר מחוון המילוי האוטומטי מופעל, כאשר הוא עובר מווריאציה לאחד אחר, האפשרות 'מילוי' נבחרת באופן אוטומטי.

הפעלת ליווי ידני (בס & גב תחתון)

אתה יכול לשחק ליווי ידני פשוט, שבו אקורד לך לשחק עם יד שמאל מפוצל בין הבס (שורש אקורד) ונמוך (הערות שנותרו) נשמע.

- 1 ודא שפונקציית הגיבוי הנמוכה של הבס & פעילה. כאשר היא, הגיבוי מופיע באזור 'צליל תחתון'.



אם הסמל אינו מופיע, עבור אל ה העדפות מצב < גלובלי > סגנון 2 ובחר ב & בס גיבוי תחתון תיבת הסימון כדי להפעיל את ה-function. (כמו כן, באפשרותך לבטל את הפעולה של הפונקציה באותו עמוד).

- 2 להיות sure מחוון מפוצל מופעל, והליווי האוטומטי אינו פועל.

- 3 שחקו רצף אקורד עם יד שמאל.

שים לב כיצד שורש אקורד משוחק על-ידי צליל הבס, בעוד שתווי האקורד הנותרים ממושמים על-ידי הצליל התחתון (גם אם הוא מושתק).

השמעת הליווי האוטומטי

מתחילים ועוצרים את הליווי

אתה יכול באופן ידני להפסיק ולעצור את הליווי.

התחל בליווי

1 לחץ על לחצן התחל/הפסק .

2 שחקו כמה אקורדים ביד שמאל, תוך כדי נגינה ביד ימין.

בלחצן התחל/STOP, מחוון אדום יסמן את הפעימה הראשונה, בעוד שמחוון ירוק יסמן את הפעימות האחרות של המדידה.

בזמן שהליווי מתנגן, הינכם מתבקשים לשים לב לאינדיקטורים השונים שבתצוגה.

אקורד מזוהה

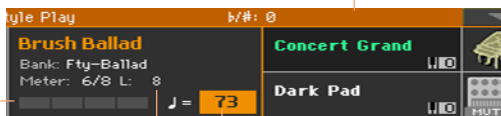

מחוון פעימה

אורך תבנית במידות ('L') או מדדים שנתרו ('i')

ערך טמפו

הפסיקו את הליווי

• לחץ שוב על לחצן התחל/הפסק .

הפעלה אוטומטית והפסקה

אתה יכול לאפשר לעכבות אוטומטית להתחיל או לעצור רק באמצעות משחק על המקלדת, מבלי ללחוץ על לחצן התחל/ stop . זה משאיר את ידייך חופשיות למשחק

הפעל את הליווי באופן אוטומטי

- 1 לחץ על לחצן התחל < . כדי להאיר את האינדיקטור שלו
- 2 הפעל אקורד, וראה כיצד הליווי יופעל באופן אוטומטי.
- 3 להפסיק את הליווי על ידי לחיצה על לחצן התחל/STOP .

להפוך את הליווי להתחיל ולעצור באופן אוטומטי (שדון להתחיל ולהפסיק)

- 1 ודא שמחונן ההתחלה של ה < הנקרא מופעל .
- 2 לחץ על לחצן העצירה < , כדי להאיר את ההתחלה ולהפסיק אינדיקטורים.
- 3 לשחק אקורד כדי להתחיל את הליווי, ולשמור את המפתחות לחוצים.
- 4 הרם את ידיך מהמקלדת וראה כיצד הליווי יפסיק באופן אוטומטי .

הפוך את עצירת הליווי באופן אוטומטי (להפסיק)

- 1 לחץ שוב על כפתור ההתחלה < כדי לכבות אותו, ולהשאיר רק את ההבהרת < החיווי של העצרת.
- 2 לחץ על לחצן התחל/STOP כדי להתחיל את הליווי, ואז לשחק אקורד ולשמור את המפתחות לחוצים.
- 3 הרם את ידיך מהמקלדת וראה כיצד הליווי יפסיק באופן אוטומטי .

בטל את הפעולה של פונקציות התחלה/הפסקת הפתיחה

- לחץ על הלחצנים < התחלה ו/או synchr < כדי לכבות את שני המחוננים .

בחירת מבוא

הקדמה היא המבוא של השיר. כדי לבחור את המבוא הנכון עבור השיר שלך, הינכם מתבקשים לשים לב כי מבוא 1 משחק רצף קצר עם רצף אקורד מוקלטת מקדמה ומלוויה, בעוד מבוא 2 הצגות על האקורד המזוהה במקלדת. מבוא 3 הוא בדרך כלל בר אחד בספירה.

אלמנט הסגנון	הציע שימוש
מבוא 1	מבוא עם רצף אקורד מוקלטת. ומלוויה
הקדמה 2	מבוא עם אקורד המזוהה במקלדת.
הקדמה 3/ספירה ב	מידה אחת ספירה ב.

1 לחץ על אחד מלחצני הווריאציה בלוח הבקרה כדי לבחור בווריאציה שבה ברצונך להשתמש עבור הפסוק הראשון. מחוון הלחצן יופעל, כלומר הווריאציה ממתינה להפעלה.

2 לחץ על אחד מלחצני המבוא בלוח הבקרה לספר אחד ממקטעי המבוא. המחווה של הלחצן יופעל, כלומר המבוא ממתין להתחיל. המחווה של הלחצן על לחצן הווריאציה שנבחרה יהיה מהבהב, כלומר הוא מוזמן לאחר המבוא.

3 . התחילי בליווי

בחירת וריאציה להפעלת פסוק או מקהלה

ניתן להשתמש בווריאציות לפסוקים, שימושים, גשרים או מבצעים. כדי לבחור את הווריאציה הנכונה עבור הפסוק שלך, הינכם מתבקשים לשים לב כי וריאציות הן של ' צפיפות ' ו'עוצמה'. פירוש הדבר הוא שווריאציה 1 תהיה ' הספרנות ' ו'השקט ' של הסידורים, בעוד שהווריאציה הרביעית תהיה ' הדפססט ' ו'קולני ' מהם. בדרך כלל, תשתמש בווריאציה 1 עבור הפסוק הראשון, וריאציה 4 עבור הפזמון האחרון.

אלמנט הסגנון	הציע שימוש
וריאציה 1	פסוק, גשר, מקהלה או מיוחד (הצפיפות הנמוכה ביותר)
וריאציה 2	פסוק, גשר, מקהלה או מיוחד (צפיפות נמוכה בינונית)
וריאציה 3	פסוק, גשר, מקהלה או מיוחד (צפיפות גבוהה בינונית)
וריאציה 4	פסוק, גשר, מקהלה או מיוחד (הצפיפות הגבוהה ביותר)

מתן עד לסיום המשחק והווריאציה הנבחרת תתחיל לפעול. מחווה הווריאציה הנבחרת יישאר מואר.

כחלופה, באפשרותך להתחיל את הווריאציה לפני סיום המבוא. בעת הפעלת המבוא, לחץ על אחד מלחצני הווריאציה. הווריאציה תתחיל בצעד הבא.

משחק מילוי

מילויים הם צירופי מילים שניתן להשתמש בהם לגישור חלק בין מקטעים שונים של שיר. אם תרצה, באפשרותך לאפשר ל-Pa700 לבחור באופן אוטומטי מילוי בעת בחירת וריאציה.

- הפעלת הפונקציה 'מילוי אוטומטי' ב

 - לחץ על לחצן מילוי אוטומטי כדי להאיר את המחוון שלו .
- הפעל מילוי באופן אוטומטי, לאחר מכן וריאציה

 - לחץ על אחד מלחצני הווריאציה . מילוי "יבחר באופן אוטומטי" .
- הפעלת הפונקציה 'מילוי אוטומטי'

 - כאשר אינך זקוק עוד לפונקציה זו, לחץ על לחצן המילוי האוטומטי ag כדי לכבות את המחוון .

בחירת הפסקה

הפסקה מציגה הפוגה קצרה בשיר שלך, יצירת השעיה ותחושה של הפתעה.

אלמנט הסגנון	הציע שימוש
שבור	הפסקה של מידה אחת

- כאשר הווריאציה מתקרבת לסופה, לחץ על לחצן ההפסקה כדי להשמיע הפסקה מוזיקלית קצרה .

בחירת סיום

כדי לבחור את הסיום הנכון עבור השיר שלך, הינכם מתבקשים לשים לב כי סיום 1 ממלא רצף עם רצף אקורד מוקלטת מחודש ו-melody תוך סיום 2 משחק על האקורד המזוהה במקלדת.

אלמנט הסגנון	הציע שימוש
סיום 1	מסתיים ברצף אקורד מוקלטת. ומלוויה אם האפשרות נבחרת לקראת סוף המדידה, היא רק תתחיל בסופה.
סוף 2	מסיים עם האקורד המזוהה במקלדת. אם האפשרות נבחרת לקראת סוף המדידה, היא רק תתחיל בסופה.
סוף 3	סיום של שני מידות, החל מייד, מבלי להמתין לסיום המדידה.

- כאשר הגיע הזמן לסיים את השיר, הקש על אחד מהלחצנים המסתיימים בלוח הבקרה לספר אחד ממקטעי הסיום.
- לאחר הסיום, הסגנון יהיה להפסיק באופן מבחינה אוטומטית.

מקטעים של לולאה

אם אתה חש כי מבוא, הפסקה או סיום אמור להימשך זמן רב יותר מאשר הדפוס המוקלט, אתה יכול לשים אותו בלולאה אופניים.

הגדרת רכיב סגנון ללולאה

- לחץ פעמיים על הלחצן של הקדמה, הפסקה או סיום כדי להכניס לולאה.
- המחווה על הלחצן will להתחיל להבהב, ואת התבנית יתחיל מחדש לפתוח.

יציאה מהלולאה

בצע אחת מהפעולות הבאות:

- לחץ שוב על אותו לחצן רכיב סגנון, או
- בחר רכיב סגנון שונה.

שמור על רכיב סגנון לולאה בזמן שהלחצן נלחץ

- שמור על לחצן מבוא, שבור או סיים לחוץ כדי לולאה. שחרר אותו כאשר ברצונך שרכיב הסגנון יצא מהלולאה.
- אם פונקציית המילוי האוטומטית מופעלת, שמור על לחצן וריאציה לחוץ כדי לולאה במילוי המתאים. שחרר אותו כאשר ברצונך שהמילוי ייסגר מהלולאה, והווריאציה תתחיל לפעול.

התפוגגות פנימה/החוצה

אתה יכול להתחיל ו/או להפסיק את המשחק שלך עם חלק לדעוך או לדעוך.

עמסום ב

- בעוד הליווי אינו משחק, לחץ על כפתור לדעוך / OUT כדי להאיר את האינדיקטור שלה ולהתחיל ליווי עם חלקה לדעוך-IN. הליווי יהיה כוכב. כאשר הכמות המירבית מתמלאת, המחווה כבה.

התפוגגות

- כאשר השיר מתקרב לסימו, לחץ על להמוג פנימה/החוצה לחצן כדי לעצור את הליווי עם חלק לדעוך .

איזון הליווי במקלדת

במהלך המשחק, ייתכן שתרצה לאזן את צלילי המקלדת כנגד צלילי הליווי, כדי להפוך את הסולן לעמוד מחוץ לרקע או לחזור לתערובת.

לאזן את הליווי כנגד צלילי המפתח

- בעוד הליווי משחק, להשתמש בידית האיזון כדי לאזן להיות-רצף את הליווי (סגנון) ואת לוח המקשים (ערכת לוח מקשים) נשמע.

הכנת הליווי

באפשרותך לבטל בקלות כל אחת מקבוצות הליווי על-ידי שימוש בלחצני ההפעלה/השתקה בחלונית השמע הראשית < . לדוגמה, ייתכן שתרצה להשתיק את קבוצת accomp (ליווי) כדי לשחק עם הגיבוי של התופים והבס בלבד.



אם אתה רוצה רק לפרטנס על תופים וזעזוע מוח, לחץ על accomp. אבל-טון בלוח הבקרה כדי לכבות את המחווון שלו. לחץ עליו שוב כדי להפעיל מחדש את כל צילי הליווי.

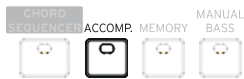

הפעלת קו הבס באופן ידני

באפשרותך להשמיע את צליל הבס בידך השמאלית, ולשחרר אותה מהליווי האוטומטי.

הפעל את פונקציית הבס הידני ב

- לחץ על לחצן הבס הידני כדי להפעיל את המחווין .

הליווי האוטומטי יפסיק לנגן (למעט התוף וצלילי ההקשה), ותוכל להשמיע באופן ידני את קו הבס בחלק התחתון של המקלדת.

כאשר במצב בס ידני, רמת העוצמה של צליל הבס תהיה מוגברת באופן אוטומטי.

הפעלת פונקציית הבס הידנית

- לחץ על לחצן הבס הידני כדי לכבות את המחווין שלו .

כשמסובבים את מצב הבס הידני, רמת העוצמה של צליל הבס מוגדרת באופן אוטומטי לערך המקורי.

09 התאמה אישית של הסגנונות

הגדרת זיהוי האקורד

בחירת היכן להשמיע אקורדים (אזור סריקת אקורד)

אתה יכול לשחק אקורדים עם יד שמאל, או עם שתי הידיים. באפשרותך לבחור את אזור ההוקרה, בהתאם לשיר שאתה משחק ולסגנון המשחק שקדם-ferred שלך.

האקורדים במקום זה מזוהים תלוי במצב הפיצול חוון.

סריקת מפצל/אקורד	איפה לשחק אקורדים (אזור סריקת אקורד)	הערות למשחק
על	יד שמאלית (האזור התחתון של לוח המקשים)	תלוי במצב זיהוי האקורד
את	שתי הידיים (מקלדת מלאה)	שלוש או יותר

הפוך את האקורדים למוכרים בעת ששיחק עם ידך השמאלית

- לחץ על לחצן הפיצול כדי להפעיל את המחווון .

הפוך את האקורדים למוכרים בעת ששיחק בשתי הידיים

- לחץ על לחצן הפיצול כדי לבטל את החיווי שלו .
- תמיד לשחק שלושה או יותר הערות כדי לאפשר למעבד לזהות אקורד.

בטל זיהוי אקורד

- לחץ על Accomp. כדי לכבות את המחווון .

רק מסלולי התיפוף והתיפוף ימשיכו לשחק. החזקה אוטומטית של אקורדים ופתקים תחתונים (זיכרון)

החזקה אוטומטית של אקורדים ופתקים תחתונים (זיכרון)

באפשרותך לשמור את האקורדים ו/או להקטין את הפתקים לזיכרון גם לאחר שהרמת את ידך מהמקלדת.

- לחץ על לחצן הזיכרון כדי להפעיל את המחווה שלו ולשמור את האקורדים ו/או הפתקים התחתונים בזיכרון.
- לחץ על לחצן הזיכרון כדי לבטל את החיווי שלו. האקורדים ו/או פתקים תחתונים משתחררים ברגע שאתה מרים את ידך מהמקלדת.

הכרה בהערה השורש (היפוך בס)

המעבד הפנימי של המכשיר מזהה אקורדים על ידי ניתוח כל ההערות שאתה קלהניח באזור זיהוי אקורד, ובהתחשב בתפקוד שלהם אקורד. עם זאת, אתה יכול לאלץ את הנמוך ביותר (השמאלי ביותר) של אקורד להיחשב שורש אקורד של אקורד מחתך (כגון "C/E" או "F/C").

באפשרותך להפעיל/לבטל פונקציה זו בחלונית הפיצול.



להפוך את היפוך הבס על

- 1 במהלך העמוד הראשי של מצב הפעלת סגנון, גע בכרטיסיה פיצול כדי לראות את החלונית מפוצלת.
 - 2 בחרו בתיבת הסימון ' היפוך בס ' כדי להפעיל אותה.
- הפתק הנמוך ביותר של אקורד יהיה תמיד להתגלות כהערה השורש של אקורד שנחתכו.

בטל את היפוך הבס

- 1 במהלך העמוד הראשי של מצב הפעלת סגנון, גע בכרטיסיה פיצול כדי לראות את החלונית מפוצלת.
 - 2 בטל את הבחירה בתיבת הסימון היפוך בס כדי לבטל אותה.
- ההערה הנמוכה ביותר תיסרק יחד עם הערות האקורד האחרות, ולא תמיד תיחשב כהערה לשורש.

ערבוב צלילי הליווי המקובצים

צלילי ליווי מקובצים

כמו במיקסר, ניתן לקבץ את צלילי הליווי יחד. לדוגמה, במקום לשתק בנפרד את הגיטרה ואת חלקי המחרוזות בליווי, באפשרותך להשתיק אתהקבוצה של Ac (ACCOMP) באמצעות נגיעה בלחצן יחיד.

ניתן לגשת לצלילי ליווי מקובצים ישירות מתוך העמוד הראשי < חלונת האחסון:



השתקה של חלקי ליווי מקובצים

הפוך קבוצה של צלילי ליווי (השתקה)

- אם הקבוצה שברצונך להשתיק נמצאת ב-Play, גע בסמל הפעל/השתק כדי להגדיר אותו כאילם.



הפוך קבוצה של צלילי ליווי (הפעל)

- אם הקבוצה שברצונך לשמוע נמצאת בהשתקה, גע בסמל הפעל/השתק כדי להגדיר את ההפעלה.



הפעלה או ביטול של צלילי הליווי הבודדים

צלילים יכולים להיות מושתקים, למקרה שאתה לא רוצה לשמוע אותם בתערובת. כדוגמה, ייתכן שהחברות מכילות חלק בפסנתר וברצונך להשמיע אותה בשידור חי במקלדת.

ראה את מערבול חלקי הליווי

- במהלך העמוד הראשי, גע בלשונית העוצמה כדי לבחור את חלונית אמצעי האחסון ולאחר מכן לחץ על לחצן מעקב אחר כדי לעבור לצלילי הליווי.



מרכיבי ליווי

הפעלה של ערוץ (הפעלה) או כיבוי (השתקה)

- בחר בערוץ המיקסר, ולאחר מכן גע בסמל הפעל () או ' () אילים כדי להפעיל או לבטל את הצלילים התואמים.

חזור לעמוד הראשי

- כאשר תסיים, לחץ שוב על הלחצן מסלול בחירה כדי לחזור לעמוד ראשי וראה את החלקים המקובצים.

10 ברצף אקורד

הקלטת רצפי מיתר

אתה יכול להקליט רצף אקורד, זה יהיה להשמיע את האקורדים בשבילך. זה יהיה שימושי, למשל, כאשר אתה צריך לשחק רצף חוזר, ומעדיף להשתמש בדרך השמאלית כדי לשחק סולו במקלדת, או כדי לבחור את בקרי DNC .

באפשרותך להתחיל בהקלטה כאשר המעבד משחק.

1 לחץ על לחצן התחל/STOP כדי להתחיל את הליווי האוטומטי.

2 לשמור על כפתור ברצף אקורד לחצה על שנייה אחת כדי לעמוד en-ter שיא. האינדיקטור שלה יהפוך לאדום קבוע .



3 לחץ שוב על כפתור ברצף אקורד כדי להתחיל בהקלטה. ב להיות-ginning של הצעד הבא, מחוון ברצף אקורד יתחיל להבהב באדום. התחל להקליט את רצף האקורד שלך .

4 כאשר רצף אקורד נעשה, לחץ שוב על כפתור ברצף אקורד כדי להפסיק את ההקלטה. האינדיקטור שלה יהפוך ירוק קבוע, כדי להראות שיש רצף בזיכרון .

רצף האקורד יישאר בזיכרון עד you להקליט רצף אקורד חדש, בחר סגנון שונה או ערך SongBook, או שאתה מדליק את הסטרומנט. אם הרצף נעול, הוא לא ישתנה בעת בחירת סגנון שונה או ערך SongBook.

משחק חזרה רצפי אקורד

1 בעוד הליווי משחק, לחץ על כפתור ברצף אקורד להתחיל את רצף אקורד.



המחווון יתחיל להבהב בירוק. רצף האקורד יושמע שוב בלולאה החל ממדד next.

2 לשחק את החלק סולו שלך, בעוד רצף אקורד משחק את האקורדים בשבילך.

במהלך הלולאה של רצף המיתרים, באפשרותך לבחור בחופשיות וריאציה כלשהי, כאילו אתה מנגן אקורדים עם הידיים.

3 לחץ על כפתור ברצף אקורד שוב כדי לעצור את רצף אקורד (או להפסיק את הליווי). המחווון של הלחצן יהפוך ליציב.

11 מנגן את הרפידות

בחירת קבוצות הלוח

- בחירת הפדים על-ידי בחירת סגנון
בחר סגנון. ארבעת הפדים שהוא מכיל ייבחרו.
- בחירת הרפידות על-ידי בחירה בערך SongBook
בחר ערך SongBook. ארבעת הפדים שהוא מכיל ייבחרו.

מהו פנקס?

רפידות הן כניסות או רצפים בעלי רצועה אחת, שבאפשרותך להפעיל באופן מיידי עם לחצני הרפידות הייעודיים. הם יכולים להשמיע צלילים בודדים או קצרים, רצפי אופניים המשחקים בזמן עם הסגנון או השיר MIDI. במצב משחק בסגנון, רצפים מאוגברים בהתאם לאקורדים המוכרים.

השמעת רפידות

התחלה ועצירה של הרפידות

באפשרותך להשמיע עד ארבעה פדים בו, באמצעות הרפידות המיועדות בלוח הבקרה.

הפעל את הפדים

- לחץ על אחד או יותר מלחצני הרפידות כדי להפעיל את הרפידות .
- לשחק כמה אקורדים, ולהחליף כל Pad של סוג הרצף.

עצור משטח בודד

- לחץ על לחצן רפידות כדי לעצור את הלוח המתאים .

הפסק את כל הפדים בו

- לחץ על רפידות < עצור כדי לעצור את כל הרפידות .

הפסק את כל הפדים ואת הסגנון באותו זמן

- לחץ על לחצן התחל/הפסק או על אחד מהלחצנים המסתיימים .

לעצור את כל הפדים ולהתחיל שיר

- לחץ על לחצן הפעל/הפסק כדי להתחיל שיר. כל הרפידות יפסיקו לשחק.

שינוי טמפו

במצב ' הפעל סגנון ', הרפידות מסונכרנות לטמפו של הסגנון. שינוי סגנון של טמפו, ואת הקצב של רפידות ישתנה בהתאם.

במצב ' הפעל שיר ', הרפידות מסונכרנות אל הטמפו של השיר האחרון של MIDI. מאז הרפידות לא ניתן לסנכרן עם שירים MP3, את הקצב של השיר MIDI האחרונה ייחשב בעת השמעת שירים mp3.

12 השמעת השירים

בחירת השירים

בחירת שיר

מעבר למצב ' הפעל שירים ' לחץ על לחצן הפעל שיר .

עמוד בשורת הכותרת

תפריט

שיר נבחר

צליל ימני/עליון

צליל שמאלי/ מואר

הסגנון שנבחר

ערכת לוח מקשים נבחרת

כרטיסיות המזכר בחלונות אחרות

' החלונות ' ערכת לוח מקשים '

פתיחת החלון ' בחירת שיר ' מלוח הבקרה לחץ על לחצן בחירה במקטע הנגן .



פתיחת החלון ' בחירת שיר ' מהתצוגה

- גע בשם השיר בתצוגה.

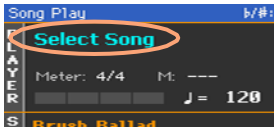

דפדף בשירים

בעוד שהשיר בחר בחלון, דפדף בקבצים כדי למצוא את השיר שאתה מחפש.

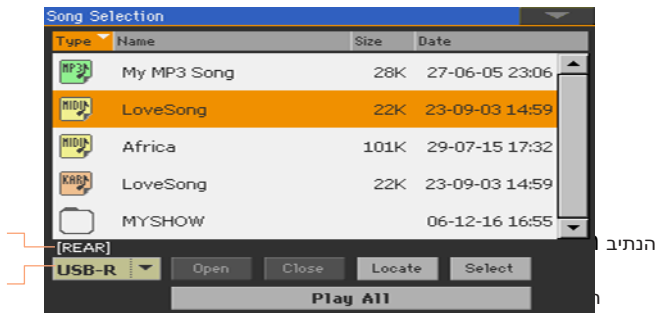

- בחרוהתקן s storage באמצעות תפריט ' התקן '.

אם השיר נכלל בהתקן USB חיצוני, חבר את ההתקן לציאת USB מארח .

התקן	סוג
דיסק	כונן פנימי
SD	MicroSD פנימי אופציונלי
USB	התקן אופציונלי המחובר לציאת USB מארח

השם (תווית) בפועל של ההתקן יופיע בין סוגריים מרובעים.

- גלול את רשימת הקבצים באמצעות פס הגלילה. כחלופה, השתמש בפקד הערך (אם המוקד נמצא בבורר ההתקנים , גע בפריט כלשהו ברשימה לפני השימוש בחיוג).

- פתח את התיקיה/הספרייה שנבחרה על-ידי נגיעה בלחצן פתח .

- עבור אל התיקיה/הספרייה העליונה על-ידי נגיעה בלחצן סגור .

- עבור אל התיקיה/הספרייה, המכילה את השיר המוקצה כעת לנגן, על-ידי נגיעה בלחצן איתור .

דילוג למקטע אלפביתי אחר

- 1 גם הוא לא נבחר, גע בתווית השם שבראש הרשימה.
- 2 השאר את התזוזה בטון לחוץ וגע באחד החיצים של פס הגלילה כדי לקפוץ למקטע האלפביתי הקודם או הבא .

שינוי מיון הרשימה

- סדר מחדש את הפריטים בהתאם לקריטריון אחר (סוג, שם, גודל, תאריך) על-ידי נגיעה בתווית המתאימה שבראש הרשימה .
- על-ידי נגיעה בתווית שוב, סדר הקבצים מחליף בין הבורר-עולה לסדר יורד.

בחר את השיר

- 1 גע בשם השיר שברצונך לסמן כדי להאיר אותו.
 - 2 גע בכפתור הבחירה . אם השיר כבר מתנגן, הוא יפסיק, והשיר החדש יהיה מוכן לשחק. תחזור לעמוד הראשי של מצב הפעלת השיר .
- כשנבחר שיר, הוא יופיע באזור השיר .

שיר MIDI שנבחר:

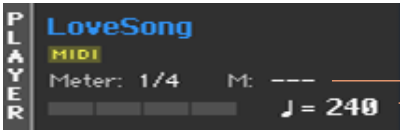
מטר (חתימת זמן)		מדידה נוכחית טמפו
--------------------	---	----------------------

MP3 שיר נבחר:

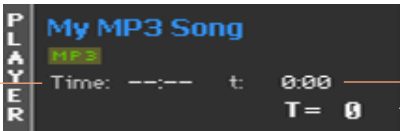
זמן כולל		הזמן שחלף טמפו וריאציה
----------	--	---------------------------

מהו שיר MIDI

שם זה של שירים MIDI הוא קובץ MIDI רגיל, מקוצר לעתים קרובות כמו SMF. סיומת שם הקובץ היא באמצע. הקובץ MIDI רגיל הוא תעשיית סטן-dard בפורמט לשירים, והוא משמש על ידי Pa700 כתבנית קובץ יליד בעת השמעת או הקלטת שירים MIDI.

קובץ ה-MIDI קריוקי (.kar) הוא הרחבה של פורמט SMF, והוא נתמך גם. זה תמיד מכיל מילים



צהריי
ם



באמצע קובץ קאר
קובץ



מהו שיר MP3?

שירים MP3 ' שם אמיתי הוא אפילו מצחיק יותר: MPEG Layer-3, מקוצר בדרך כלל כמו MP3. סיומת שם הקובץ היא. mp3 זהו קובץ שמע דחוס, המשמש לאחסון שירים מוקלטים בכמות השטח הקטנה ביותר, מבלי לאבד יותר מדי איכות שמע. באיכות הגבוהה ביותר, קבצי MP3 M P3 בדרך כלל בלתי אפשרי להבחין בין קבצי שמע שאינם דחוסים. Pa700 יכול לשחק ולהקליט קבצי MP3.



MP3
שיר



קובץ
MP3

השמעת שיר

הפעלה, הפסקה ושליטה בנגן

Pa700 כולל ערכה של פקדי נגן במקטע הנגן .



הפעל את הנגן



לחץ על הלחצן הפעל/הפסק ().

בזמן שהשיר מתנגן, המחווונים בתצוגה יציגו את המיקום הנוכחי.

העבר במהירות את השיר

לחץ על הלחצן המהיר קדימה () פעם אחת כדי לקפוץ למידה הבאה (השיר MIDI) או לשנייה הבאה (שיר MP3).

השאר את הלחצן המהיר קדימה () לחוץ כדי לגלול את השיר באופן רציף. שחררו אותו כאשר הגעתם למיקום הרצוי .

להריץ אחורה את השיר

לחץ על הלחצן הרץ אחורה פעם אחת כדי לקפוץ לממד הקודם (השיר MIDI) או לשני (שיר MP3) הקודם .

השאר את הלחצן אחורה () לחוץ כדי לגלול את השיר ברציפות. שחררו אותו כאשר הגעתם למיקום הרצוי .

השהה וחדש את ההשמעה

לחץ על הלחצן הפעל/הפסק () כדי לעצור את השיר במיקום הנוכחי . מחוון הלחצן כבה .

לחץ שוב על הלחצן הפעל/הפסק () כדי לחדש את השמעה. Indicator יהיה הדליק שוב.

עצור את הנגן וחזור לתחילת השיר

לחץ על לחצן הבית () כדי לעצור את הנגן ולעבור לתחילת השיר. מחוון הלחצן כבה .

התפוגגות פנימה/החוצה

באפשרותך להתחיל ו/או לעצור שיר עם עמעום חלק או עמעום.

התפוגגות

- בעוד שהשיר אינו משחק, לחץ על לחצן העמעום /החוצה כדי להאיר את המחוון ולהתחיל בעמעום חלק .
השיר יתחיל כאשר הכמות המירבית מתמלאת, המחוון כבה.

התפוגגות

- כאשר השיר מתקרב לסופו, לפני ss לדעוך ב/OUT לחצן כדי לסיים את זה עם חלק לדעוך .

משחקים יחד עם השיר

השמעת לוח המקשים

שחקו יחד עם השיר

- בזמן שהשיר מתנגן, הפעל במקלדת.

בחירת צלילים שונים מספריית ערכת לוח המקשים

- בחרו ערכת לוח מקשים אחרת מספריית המקלדת של הספרייה הראשית של לוח הבקרה, או על-ידי נגיעה באזור kbd בעמוד הראשי .

בחירת צלילים שונים מהסגנון או מהזנת ספר שירים

- הערך העדכני ביותר בסגנון או בספר SongBook בחרת מכילים עד ארבעה מערכת לוח מקשים. בחר ערכת לוח מקשים שונה מהמקטע set של לוח המקשים un-der של התצוגה, או מהחלונית ערכת הגדרת kbd של הדף Main .

השתקת המנגינה

להשתיק את המנגינה אם אתה הולך לשחק או לשיר בשידור חי. זה ימנע חפיפה-פינג בין המשחק שלך או שירה לבין הצלילים הפנימיים.

1 עבור אל השיר הפעל את ' < השמעה '.

2 השתמש בלחצן ' מעקב אחר ' כדי לראות את הצליל שברצונך להשתיק .

3 לגעת במשחק () סמל בערוץ מיקסר המתאים לצליל שברצונך להשתיק. הסמל השתק () יופיע.

שמירת מצב הפעלה/השתקה

כדי להפוך את מצב הפעלה/השתקה של השיר לקבוע עבור כל שירי MIDI משנה, כתוב אותו לזיכרון.

- עבור אל ה העדפות < מצב גלובלי < שיר & סקוונסר ובחר ב כתוב שיר שחק מסלול & FX פקודה מן את עמוד תפריט.

בצע חילוף של השירים להפעלה במקש קל יותר

ייתכן שתמצאו לשחק בלוח המקשים במקש קל יותר ולבצע חילוף של שיר באותו מפתח, מבלי להחליף את המקלדת.

הפעל טרנספוזיציה על השחקנים בלבד

1 עבור לעמוד הבקרה הכללי < כוונן >.

2 הפעל את החילוף בנגן , ובטל את הפעלתו על פסי הסגנון והמקלדת .

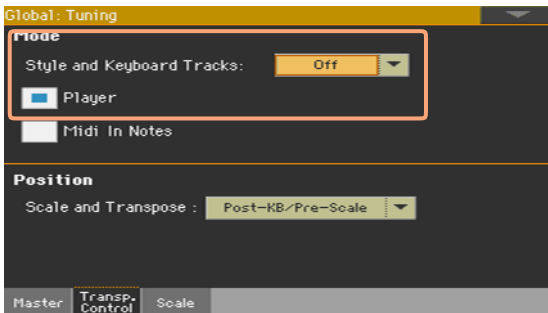

בצע חילוף של השירים

- השתמש בלחצני החילוף בלוח הבקרה .

איזון השירים נגד המקלדת

במהלך המשחק, ייתכן שתמצאו לאזן את צלילי המקלדת נגד השירים, כדי להפוך את הסולן לעמוד מחוץ לרקע או לחזור לתערובת.

לאזן את השירים נגד המקשoard

- בעוד שהשירים משחקים, השתמש בידית היתרה כדי לאזן בין השירים לבין לוח המקשים (ערכת לוח מקשים) .

הגדרת הנפח הכללי של שירי MP3

אתה יכול לאזן את עוצמת הקול של שירים MP3 נגד זה של שירים MIDI סגנון d.

1 עבור אל ה גלובל < אודיו & וידאו < MP3/רמקולים עמוד.

2 להשתמש ב! < הנגן MP3 נפח כדי להגדיר את הנפח המירבי של ה-MP3 נגן.

שמעות	נפח MP3
נפח מרבי באחוזים	100 ...0

השמעת כל השירים בתיקיה

באפשרותך להשמיע את כל השירים בתיקיה באמצעות פקודה אחת.

פתיחת החלון ' בחירת שיר ' מלוח הבקרה

- לחצו על הלחצן ' בחר ' .

פתיחת החלון ' בחירת שיר ' מהתצוגה

- גע בשם השיר בתצוגה.



בחר את התיקיה המכילה את השירים להפעלה

1 דפדף בין הקבצים, עד שתמצא את התיקיה המכילה את השירים להפעלה ופתח אותה.

2 גע בלחצן ' הפעל ' הכל ' כדי לבחור מראש את כל השירים בתיקיה .

קובץ מכונת הנגינה יופק באופן אוטומטי ויוקצה לנגן. הסדר שבו יושמע השירים בחזרה יהיה תלוי באופן הופעתם בשיר בחר בחלון.

הפעל את רשימת השירים

3 התחל ועצור את השירים על-ידי לחיצה על לחצן הפעל/הפסק () .

4 השתמש בפקדי הנגן הסטנדרטיים כדי להשמיע, להשהות, לעצור, להריץ קדימה ולהריץ אחורה את השירים .

לעבור דרך השירים

- עבור לשיר הבא ברשימה על-ידי שמירה על לחצן SHIFT לחוץ ולחיצה על לחצן העבר קדימה () >>

- קפוץ לשיר הקודם על-ידי שמירה על לחצן SHIFT לחוץ ולחיצה על לחצן הרץ () .

- לחץ על הלחצן HOME () כדי לחזור לתחילת השיר הנוכחי. <<

13 מילים, אקורדים, סמנים ציון

קריאת המילים והאקורדים הכלולים בשיר

מילים ואקורדים לקריאה

פתיחת הדף ' מילים '

- לחצו על הלחצן ' מילים ' בלוח הבקרה. דף המילים יופיע ותראה את המילים .

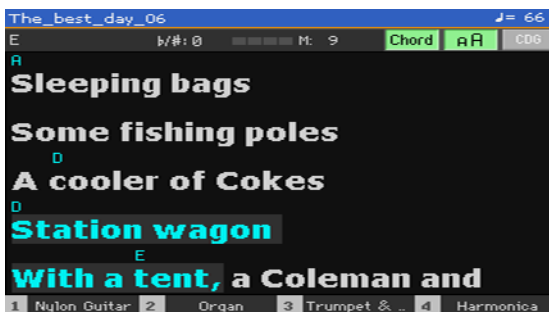

קרא את המילים

- בעוד שהשיר משחק, מילים מנוילות ב-MIDI או ב-MP3 שיר יהיה לגלול באופן אוטומטי בתצוגה, בזמן עם המוסיקה. מילים במיקום הנכחי יסומנו.

יציאה מהדף ' מילים '

- כאשר תסיים עם המילים , לחץ על המילים או על לחצן יציאה .

שינוי גודל הטקסט

באפשרותך לבחור בין שני גדלי טקסט.

- השתמש בלחצן aa בעמוד המילים כדי לשנות את גודל הגופן .

מראה אקורדים

באפשרותך להציג או להסתיר את סמלי האקורד שעשויים להיכלל כאירועי מילים ב-MIDI שירים.

- ודא שלחצן האקורד מופיע לחוץ בדף המילים כדי לראות את סמלי האקורד. סמלי מיתר (אם בכלל) יופיעו מעל המילים, בזמן עם mu-sic.
- ודא שלחצן האקורד אינו מופיע לחוץ בדף המילים כדי להסתיר את סמלי האקורד .

העברת שיר עם הסמנים

אירועים של שירים שעשויים להיות כלולים בקובץ MID (כלומר, מכיל MIDI) ניתן לקריאה על-ידי Pa700. הם מוצגים באופן מיידני בדף הסמנים .

פתיחת העמוד ' סמנים '

במצב ' הפעל שיר ', לחץ על לחצן סמן .



קפוץ לסמן

1 אם תרצה , הפעל את הנגן על-ידי לחיצה על לחצן הפעל / הפסק ().

באפשרותך לדלג לסמן גם אם הנגן אינו פועל.

2 כשברצונך לקפוץ לסמן , גע בו ברשימת הסמנים . בתחילתו ning- של הצעד הבא, השיר יקפוץ למיקום שנשמר .

הפיכת רשימת הסמנים לנגללת באופן אוטומטי

בחר בפרמטר הגלילה האוטומטית , כדי לאפשר לרשימת הסמנים לגלול באופן אוטומטי ולאפשר תמיד להציג את הסמן הנוכחי בתצוגה.

לולאה במקטע הנוכחי

באפשרותך להשתמש בסמנים כדי לחזור על מעבר שעליך לתרגל.

1 הפעל את הנגן.

2 כשתגיע לתחילת הנקודה שאתה צריך לתרגל, גע ב הוסף לחצן כדי ליצור סמן ראשון.

בדרך כלל, תיצור את הסמן אחד או שניים צעדים לפני נקודת ההתחלה בפועל.

3 כשתגיע לסוף הנקודה שאתה צריך לתרגל, גע בהוספה כדי ליצור סמן שני.

- 4 בחר בסמן הראשון ולאחר מכן בחר בתיבת הסימון לולאה כדי לחזור (לולאה) כדי ליצור רצף של הסמן הראשון והשני .
- 5 אם אינך זקוק עוד, מחק את הסמנים. בכל מקרה, הם יוסרו באופן אוטומטי בעת בחירת שיר אחר או כיבוי המכשיר.

קורא את תוצאת המוסיקה

יצירה וקריאה של תוצאת המוסיקה

צור את תוצאת המוסיקה

- 1 בחר ב- MIDI Song כדי לשחק עם הנגן .
- 2 לחץ על לחצן הניקוד כדי לפתוח את דף הניקוד . ייווצר ציון של הרצועה הנבחרת . בהתאם לתוכן המסלול, הערות או אקורדים מוצגים בצוות.

שם השיר

בחר מסלול אחר

- בחר מסלול אחר שיוצג כתוצאת מוסיקה באמצעות תפריט Trk . בדרך כלל, המנגינה . עוקבת #4

בחר את הקלף

- בחרו מפתח אחר באמצעות תפריט מפתח . בדרך כלל, הפתח הנכון מוקצה באופן אוטומטי על ידי גנרטור הניקוד.

פתח	שמעות
טרבל	מפתח הטרבל הרגיל.
טרבל + 8	מפתח הטרבל עם טרנספוזיציה. אחד באוקטבה העליון
טרבל-8	מפתח הטרבל עם טרנספוזיציה. באוקטבה אחת נמוכה יותר
בס	. מפתח רגיל של באס
בס-8	מפתח באס עם טרנספוזיציה. באוקטבה אחת נמוכה יותר

יציאה מהדף ' ניקוד '

- כאשר תסיים עם הניקוד, לחץ על הציון או על לחצן יציאה .

תצוגה בבונה של הניקוד

דור הניקוד הוא חכם מספיק כדי ' לנקות ' מסלול עם קוונטיזציה אוטומטי, syncopation, מפתח הדור המפתח. אפילו רצועות שאינן כימות הקוונט יוצגו באופן קריא מאוד.

אם אירוע חתימת מפתח נמצא בתחילת השיר (פוזיטיב -001.001.000 את' תה ? מה זה העל' M's thg), r track), הניקוד יראה את זה

לאחר השיר

אתה תמיד יכול לראות איפה אתה בציון על ידי צפייה ב-indica-מטורים האלה:

- קו אנכי אדום, המציין את הצוות הנוכחי במשחק.
- משולש אדום, המציג את המיקום הנוכחי.

מציג מילים, אקורדים, שמות פתקים

קרא את המילים

- גע בלחצן הליריקה כדי להפוך את המילים (אם זמינות) להופיע או להיעלם.

קרא את האקורדים

- לגעת בלחצן אקורד כדי להפוך את סמלי אקורד (אם זמין) להופיע או להיעלם.

קרא את שמות הפתקים

- גע בלחצן ההערה כדי לגרום לשם ההערה להופיע או להיעלם לצד כל פתק.

בחירת האקורדים ושפת שמות הפתקים

שמות האקורדים וההערות מוצגים על פי מערכת האנגלית (A, B, C...) או האיטלקית (Do, Re, Mi...), בהתאם לשפה שנבחרה.

- עבור אל ה גלובל < בקרות כלליות < ממשק והשתמש ב שפה כדי לשנות את השפה.

השתקת הרצועה הנבחרת

השתק אתהמסלול הנוגע למעקב

- גע בלחצן הפעל / השתק ( / ) כדי להאזין או להשתק את הרצועה הנבחרת.

השתק את המסלול אם אתה מתכוון לשחק או לשיר אותו בשידור חי. זה ימנע חפיפה-פינג בין המשחק שלך או שירה לבין הצלילים הפנימיים.

שמירת מצב הפעלה/השתקה

כדי להפוך את מצב הפעלה/השתקה של השיר לקבוע עבור כל שירים MIDI משנה, כתוב אותו לזיכרון.

- עבור אל ה העדפות < מצב גלובלי < שיר & סקוונסר ובחר ב כתוב שיר שחק מסלול & FX פקודה מן את עמוד תפריט.

ציון מוסיקה וטרנספוזיציה

הדף ' ניקוד ' מציג את הערות ה-MIDI האמיתיות. שימוש בלחצני החילוף או בהחלפת הרצועה הנבחרת אינו משפיע על תוצאת המוסיקה.

14 שימוש באפקטי kaoss

עמוד הקלווס

מהם ההשפעות של KAOSS?

KAOSS היא טכנולוגיה KORG, המאפשר לדור חי של אירועים MIDI ושליטה סימולטני של פרמטרים מרובים באמצעות משטח בקרה. ב Pa700, זה מאפשר לך להפוך את זרימת המוסיקה, או לעשות יצירתי ואינטראקטיבי "ערבוב d".

לדוגמה, ניתן ליצור בצורה חלקה בין וריאציות לסוגי ערכת תופים, ליצירת סידור מתפתח ומחודש תמיד. אתה יכול לתת KAOSS לעזור לך לאלתר על מוסיקה מוקלטת מראש, על ידי שינוי צורה של קצב, גובה היפוך אולשנות את הערה דה nsity. באפשרותך לבצע את התמהיל, להשאיר שחקן סולו שנשמע טוב יותר או לאפשר לך לתקשר עם הקהל שלך.

יש גם DJ בסגנון הערות אפקטים, לשינויים קיצוניים יותר. ואתה יכול להשתמש KAOSS כמו ארקטור מתוחכם, אומכונת השהיה של הקלטת.

באפשרותך לבחור בין אפקטי KAOSS מוגדרים מראש. לאחר מכן יהיה להונות את הפרמטרים של ההשפעות על משטח XY, הנקרא KAOSS pad.

הולכים לעמוד של קאמלווס

אתה יכול ללכת לדף kaoss על ידי נגיעה בכרטיסייה kaoss בעמוד הראשי של מצב הפעלה או שירה בסגנון .

במצב הפעלה סגנון :



כרטיסיות
הנזכר
בחלונות
אחרות

פרמטרי אפקטים

במצב הפעלה שיר :

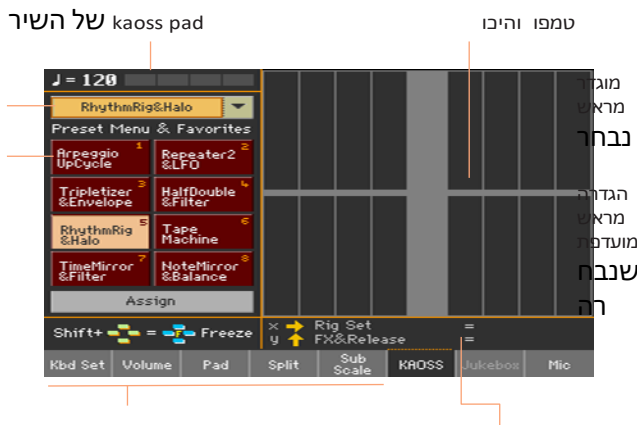

כרטיסיות

הנזכר בחלונות אחרות

פרמטרי אפקטים

בחירת הגדרות KaOSS קבועות מראש

בחירה בקביעה מוגדרת מראש של KaOSS או הגדרות מועדפות

סדרה או KaOSS Presets כבר מסופק עם המכשיר. באפשרותך לבחור הגדרה מראש נפרדת של KaOSS עבור הפעלת הסגנון והמצב הפעל שיר.

בחירת מוגדרת מראש של KaOSS מהספריה

- השתמש בתפריט הנפתח בפינה השמאלית העליונה של הדף כדי לבחור באחת מהגדרות הקבועות מראש מהספריה המכילה את כל ההגדרות הקבועות מראש.



בחירת מוגדרות מראש מועדפים של KaOSS מהלחצנים הייעודיים

- גע באחת מהגדרות הקבועות מראש המועדפות כדי לבחור ביחסי הציבור המתאימים.



ההגדרות הקבועות מראש שנבחרו עבור כל מצב יישארו בבחירה.

הקצאת מוגדרת מראש לאחד מהלחצנים המוגדרים מראש המועדפים

באפשרותך להקצות כל אחד מהגדרות הקבועות מראש מהספרייה לאחד מהלחצנים המוגדרים מראש המועדפים. בדרך זו, יהיה לך סט של מוגדרות מראש מועדפים תמיד מוכנים.

המועדפים יכולים להיות שונים עבור מצב ' הפעל סגנון ' ו'משחק שירים '.

1 בחרו אחד מקביעות KAOSS מוגדרות מראש באמצעות התפריט הנפתח בפינה השמאלית העליונה של העמוד.

2 גע בלחצן הקצאה תחת הלחצנים המוגדרים מראש המועדפים .

3 כאשר תיבת הדו בחירת יעד מופיעה, גע באחד הלחצנים כדי לבחור יעד.



שימוש באפקטי KaOSS

באמצעות אפקטים KAOSS הוא רק עניין של לתת את המכשיר לשחק, או לשחק כמה הערות, ולשאת את האצבע שלך ב KAOSS מקלדת ar כדי לשנות את זרימת המוסיקה .

הפעלת זרימת המוסיקה המקורית

טרנספורמציה לעומת מסדר הארקטור

קיימות שתי קטגוריות כלליות של אפקטי KAOSS:

- אפקטי שינוי צורה, כאשר זרימת המוסיקה שנוצרת על-ידי המעבד או הנגן מעובדת כדי ליצור את music חדש.
- אפקטי ארקטור, כאשר האקורד המזוהה האחרון, או ההערות שאתה משחק בחלק העליון של המקלדת, משמשות להפקת ארפג'ו. השם של קביעות מוגדרות מראש אלה מתחיל ב-ארפג'ו.

בחר את המוסיקה המקורית

- עבור אל מצב ' הפעל סגנון ' או ' הפעל שירים ', ובחר סגנון או ' שיר MIDI '.
- אם ברצונך לשחק בארפג'ו, בחר ערכת לוח מקשים כולל הצלילים שברצונך לארעד.

בחירה בקביעה מוגדרת מראש של KAOSS

- בחר הגדרה קבועה מראש של KAOSS או מועדף , כפי שראינו bove.
- אם ברצונך לשחק בארפג'ו, בחר קביעה מוגדרת מראש ששמה מתחיל ב-ארפג'ו.

התחל את הליווי או את השיר

- בהתאם לשאלה אם אתה במצב ' הפעל סגנון ' או ' הפעל שירים ', התחל את הליווי או את השיר כרגיל.
- אם אתה משתמש בארקטור מוגדר מראש, הפעל אקורד או כמה הערות על החלק העליון של המקלדת ולגעת בלוח. אתה לא צריך להתחיל את הליווי או השיר .

שימוש במשטח KAOSS

- בדוק את פרמטרי האפקט שהוקצולציר ל X/Y
ראה את שם הפרמטרים שמתחת לפנקס.



ציר	שמעות
X	, תנועות אצבע משמאל לימין. מימין לשמאל
Y	תנועות אצבע מלמעלה למטה, מלמטה למעלה.

- שינוי הערך של הפרמטרים
כדי לשנות את הערך של הפרמטרים, הזז את אצבעך בלוח KAOSS.

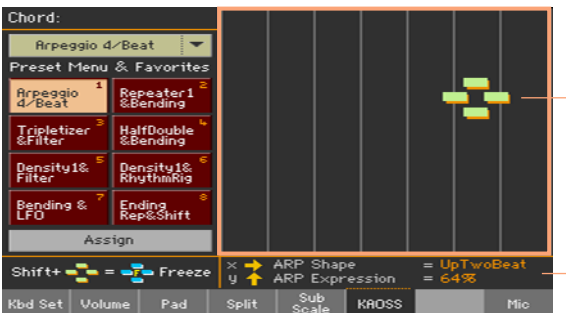

בהתאם לקביעה המוגדרת מראש שבבחירה, הרשת בלוח KAOSS תשתנה. כל תא מקביל לבלוק ערכים (נקרא גם שלב). התאים האפורים הבהירים הם ערך ברירת המחדל עבור הפרמטר המתאים.

כאשר לא מופיעים קווי רשת בלוח, מדובר באופן מתמשך, מבלי לשנות את צעדי הגומליון, משתנים עם פרטים טובים יותר.

- כאשר תשחרר את אצבעך, ערכי ברירת המחדל יאופסו.

הקפאת הערכים הנוכחיים

בצע אחת מהפעולות הבאות:

- לשמור על לחצן shift לחוץ, ולגעת ARea של pad kaoss, ואז לשחרר את כפתור SHIFT ולבסוף להרים את האצבע.

אתה חופשי להמשיך להזיז את אצבעך, או לשחררו כדי להקפיא את הערכים הנוכחיים.

- לחץ על כפתור SHIFT כאשר האצבע נוגעת בלוח kaoss, ואז להרים את האצבע ולבסוף לשחרר את כפתור SHIFT .

הערכים של המיקום האחרון של האצבע שלך יהיה קפוא. זרימת המוסיקה המעובדת תמשיך בהתאם לערכים אלה.

15 חיפוש קבצים ופריטים אחרים

שימוש בפונקציה ' חיפוש '

חיפוש

בהתאם לדף, באפשרותך לחפש סוגים שונים של נתונים. עבור מספיק לשעבר, בעוד בדפי המדיה באפשרותך לחפש קבצים בלבד, בעוד שבמצב ' הפעל סגנון ' או ' הפעל שירים ' באפשרותך לחפש מספר סוגים שונים של נתונים (סגנונות, שירים, מילים...).

פונקציית החיפוש זמינה גם כאשר מערכת לוח המקשים, הצליל, הסגנון, הלוח, ההגדרה הקבועה מראש של קול/גיטרה, דוגמה, מדגם מרובה, דגימת תוף או בורר קבצים פתוחים. הוא אינו זמין בכל הדפים, מאחר שלעתים קיימים נתונים רלוונטיים לחיפוש אחר דף מסוים (לדוגמה, העמודים הגלובליים).

גישה לחלון ' חיפוש '

- לחץ על לחצן החיפוש (🔍) כדי לפתוח את חלון החיפוש .

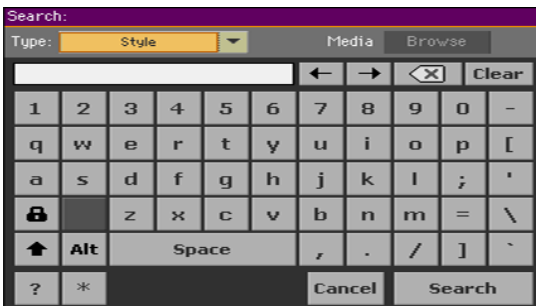

בחר את סוג הנתונים לחפש

- במקרה הצורך, השתמשו בתפריט 'סוג' לבחירת סוג הפריט שאתם מחפשים .



בחר התקן אחסון ותיקיה

בעת חיפוש קבצים, שירים או מילים, באפשרותך לבחור התקן אחסון ותיקיה שבה יש למקד את החיפוש. כאשר אחד מהסוגים לעיל נבחר, לחצן עיון יופעל.

- גע בלחצן עיון כדי לפתוח את בורר הקבצים .

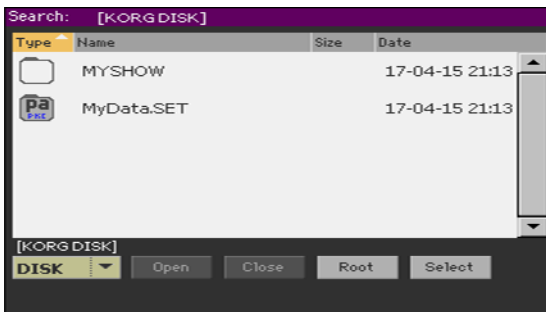

- השתמש בתפריט התקן כדי לבחור את התקן האחסון המכיל את הקובץ שאתה מחפש . השתמש בלחצנים פתיחה וסגירה כדי לפתוח ולסגור את התיקיות .se-lected. השתמש בלחצן Root כדי לחזור לרמה העליונה של ההתקן .

- כאשר תראה את התיקיה מכילה את הקובץ שאתה מחפש , גע בו ולאחר מכן גע בלחצן Select כדי לבחור בו ולסגור את בורר הקבצים. שם התיקיה שנבחרה יופיע בפס הכותרת של חלון החיפוש .

הקלד את השם והתחל בחיפוש

- 1 הקלד את שם הפריט שאתה מחפש . אין הבדל ליצור רצף מקרים עליונים ותחתונים ("אהבה" הוא כמו "אהבה" או "אהבה").

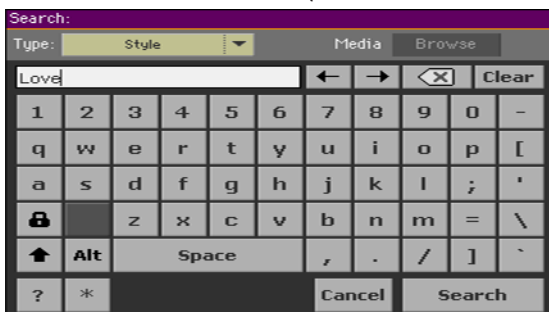

- 2 כאשר תסיים להזין את השם, גע בלחצן החיפוש . לאחר זמן מה, רשימת הפריטים שנמצאו תתחיל להופיע בצג.

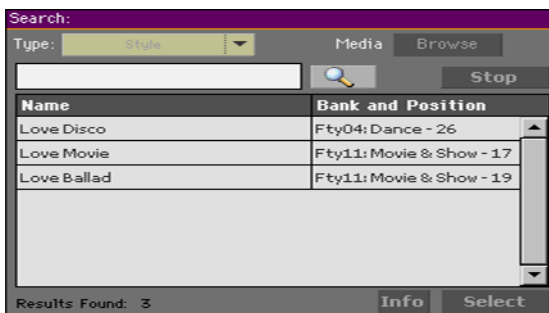

הזמן הדרוש להשלמת חיפוש תלוי בסוג ובגודל ההתקנים ובמספר הפריטים.

ניתן להמשיך בחיפוש אחד בכל פעם. נא המתן עד שהחיפוש הנוכחי יושלם, או גע בלחצן העצירה כדי לעצור את החיפוש הנוכחי ולעשות אחד חדש.

הפסק את פעולת החיפוש

- אחר שתיגע בלחצן החיפוש , השם שלו ישתנה לעצירה . גע בלחצן זה כדי להפסיק את החיפוש המתמשך לפני שיימצאו כל התוצאות. שם הלחצן יחזור לחיפוש. כל פריט שיימצא יישאר בתצוגה, עד שתעשה חיפוש חדש .

יציא המחלון החיפוש האלקטרוני מבלי להפסיק את פעולת החיפוש

- גע בלחצן ביטול בתצוגה, או לחץ על הלחצן יציאה או חיפוש () בלוח הבקרה, כדי לצאת מחלון החיפוש ולבצע פעולות אחרות. החיפוש יימשך בשטח האחורי

שאל מידע עבור פריט

- גע באחד הפריטים שנמצאו כדי לבחור בו, ולאחר מכן גע בלחצן Info כדי לראות מידע רלבנטי.

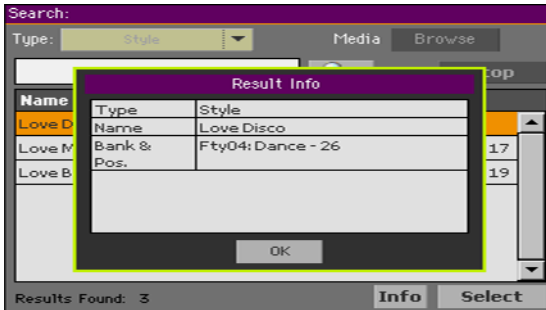

גע ב'אישור' כדי לסגור את תיבת הדו' מידע'.

הפעל מחדש את פעולת החיפוש

- גע בסמל החיפוש () כדי לחזור לדף החיפוש הראשי והתחל לחפש שוב.

בחר את הפריט שנמצא

- 1 אם מצאת את מה שחיפשת, גע בשמו ולאחר מכן גע בפקודה Select.
- 2 אם ברצונך לסגור את חלון החיפוש מבלי לבחור דבר, לחץ על ה לחצן יציאה.

חלק שלישי: ספר שירים

16 באמצעות ספר שירים

בחירת ערכי שירים

מהו ספר השירים?

הרעיון הבסיסי מאחורי ספר SongBook שאתה תמיד מתחיל משיר. על-ידי בחירת ערך מתוך הספר SongBook, אתה בוחר תבנית עבור שיר זה. כל מה שאתה צריך (סגנון, שיר, צלילים, קול או אפקטים של גיטרה, lyrics, מפתח, ערך טמפו) הוא שם בלחיצת כפתור יחיד.

במילים אחרות, SongBook הוא מסד הנתונים של מוסיקה על הסיפון, המאפשר לך לארגן את סגנונות ושירים לאחזור קל. כל כניסה של מסד נתונים זה (' שיר ') עשויה לכלול מידע כגון האמן, הכותרת, הז, המספר, המפתח, הטמפו והמונה (חתימת הזמן) של שיר שצוין. בעת בחירת אחד מהערכים, הסגנון המשווה, ה-MIDI או ה-MP3 Song – כמו גם מצב ' הפעל סגנון ' או ' הפעל שיר ' – מנזכר באופן אוטומטי. ערך החילוף הראשי מוגדר כאוטומטית. ניתן גם לאחזר קול או גיטרה מוגדרת מראש .

בנוסף לעזרה לך לארגן את ההופעות שלך, הספר SongBook מאפשר לך להקצות עד ארבעה רפידות, ועד ארבע ערכות לוח מקשים לכל ערך. כמו כן, באפשרותך לקשר קובץ TXT לערך כלשהו, שישמש כמילים של שיר, גם אם אין מילים בתוך קובץ MID או MP3 המשווה, או אם אתה מעדיף להשמיע את השיר בשידור חי עם הגיבוי של הסגנונות.

אתה יכול להוסיף את הערכים שלך לספר songbook כמו גם לערוך את אלה לשעבר - isting. KORG already מספקת כמה מאות ערכים כרגיל. יתר על כן, SongBook מאפשר לך ליצור רשימות מוגדרות שונות, כי הם אוספים של ערכים שיתאימו סוגים שונים של הצגה, ואתה יכול לבחור עם הכפתורים ייעודי בחלונת הבקרה I.

בחירת ערכי שירים מהרשימה 'ספר'

מסד נתונים גדול כבר נכלל בכלי. באפשרותך לדפדף במסד נתונים זה ולבחור בערך SongBook.

בחירת ערך שירים

- 1 בזמן שאתה בסגנון המחזה או במצב לשחק שיר, לחצו על ספר שירים אבל-טון כדי לפתוח את דף הספר.



- 2 אתראת הערכים הגולמיים.

השתמש בפס הגלילה או בפקד הערך לגלילה.

השאר את לחצן SHIFT לחוץ והגע באחד מחיצו פס הגלילה כדי לעבור למקטע האלפביתי הקודם או הבא.

- 3 כאשר הערך שאתה מחפש מופיע בתצוגה, גע בו כדי להקצותו למעבד או לנגן.

לאחר בחירת הערך, שמו יופיע בדיוק תחת פס הכותרת (N:), לצד שם הסגנון או השיר המשויכים. שם הערך ברשימה יופיע כמודגש.

שם
הנבחר
ערך

נבחר
ערך



סגנון או שיר
משויכים

הסגנון או השיר המשויכים יוקראו.



. Keyboard se's wi Pas nd Kyboard se 1 e- ra. Keyboard s e 1 לאחדאתה-או e- ra. Keyboard s e 1
 כל קובץ TXT המשויך לערך יופיע בדף המילים . הגדרה מראש של קול/גיטרה תופיע גם
 כן.

השתמש בלחצן התחל/הפסק או  /ל/הפסק () כדי להתחיל ולהפסיק את
 המשחק בחזרה של הסגנון או השיר שנבחרו .

4

זיהוי סוג הכניסה

הסמלים בעמודה Type יסייעו לך לזהות את הערך.

סוג	שמעות
	ערך מבוסס-סגנון. בשעת בחירה באפשרות זו, היא תבחר סגנון ותעבור למצב ' הפעל סגנון '.
	ערך מבוסס-שירים של MIDI. בשעת בחירה באפשרות זו, היא תבחר שיר ותעבור למצב ' הפעל שירים '.
	הזנה מבוססת-שיר של MP3. בשעת בחירה באפשרות זו, היא תבחר שיר ותעבור למצב ' הפעל שירים '.

מיון לפי תווית/עמודה

בחלק העליון של הרשימה אתה יכול למצוא כמה תוויות, כל אחד המתאים ל-column של נתונים (סוג, שם, ז'אנר, מפתח, Bpm, מטר...). באפשרותך לבחור באחת מהתוויות כדי למיין את הרשימה בהתאם לסוג נתונים זה.

שינוי סדר הרשימה

- סדר מחדש את ה-iten ms לפי קריטריון שונה (סוג, שם, ז'אנר, מפתח, Bpm, מטר. ..) על-ידי נגיעה בתווית המתאימה בראש הרשימה .
- על-ידי נגיעה בתווית שוב, סדר הפריטים מחליף בין הבורר לבין בסדר יורד.

סינון הערכים

כאשר אתה מחפש אחר אמן, ז'אנר או קטגוריות מסוימות, אתה יכול ' לסנן ' את הרשימה כדי לראות רק את סוג הערכים שאתה מחפש. שים לב שבאפשרותך גם למצוא פריטים בתוך מסד הנתונים של ספר השירים על-ידי לחיצה על לחצן החיפוש בלוח הבקרה, אך בעוד שפונקציית החיפוש מחפשת שמות, הפונקציה Filter מאפשרת חיפוש מעודן יותר בפרמטרים מרובים בו.

פתיחת תיבת הדו' מסנן'

- כאשר אתה בעמוד הספר songbook < , גע במסנן ... כפתור כדי לפתוח את ה דו מסנן .

עריכת קריטריוני הסינון והפעלת המסננים

- גע בסמל ' עריכת **T** טקסט ' שליד השדה שברצונך לערוך, כדי לפתוח את ה מקלדת וירטואלית והקלד את מחרוזת הטקסט שאתה מחפש. לדוגמה, ייתכן שתמצא את כל השירים המכילים את המילה ' אהבה ' בכותרת (בכל מיקום במחרוזת). אם כן, בחר את קריטריון השמות והזן את המילה ' אהבה ' .

כשתסיים לערוך את השם, לאשר על ידי נגיעה לחצן אישור תחת ה מקלדת וירטואלית.

- חזור על השלב שלעיל עבור כל השדות שברצונך לכלול במסנן.

- אם תרצה, בחר מטר ו/או טווח של ערכי טמפו שייכללו בקריטריוני הסינון .

מחק את מסנן המסננים שאינך זקוק לו

- גע בלחצן הבהיר כדי למחוק את מחרוזת הטקסט או אפס את הפרמטר לערך ברירת מחדל .
- גע בלחצן נקה הכל כדי לאפס את כל קריטריוני הסינון .

אשר את המסננים

כאשר תסיים לערוך את פרמטרי המסנן , גע בלחצן OK כדי לסגור את ה
לסנן את תיבת הדו ולחזור לדף הספר .

תיבת הסימון המסוננת תיבחר באופן אוטומטי והמסנן יופעל. רק הערכים התואמים
לקריטריונים שהוזנו ייראו ברשימת הספרים .

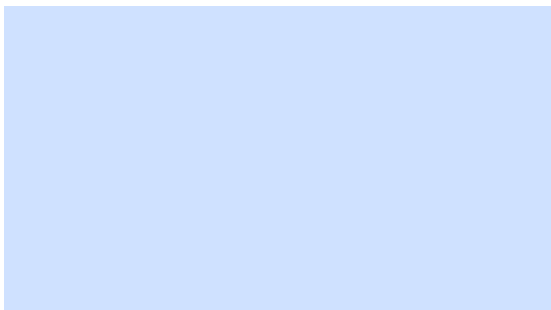

הסר את המסננים ולאחר מכן ראה את כל הערכים שוב

גע בתיבת הסימון המסוננת כדי לבטל את בחירתה .

קבלת מידע אודות הערכים של ספר השירים

באפשרותך לראות מידע סטטיסטי כלשהו על ערך השירים שנבחר, כדי לראות את שם
הערך, הסגנון או השיר המשויכים, את מספר הערכים הכולל במסד הנתונים של ספר
השירים, את מספר הערכים המסוננים בעמוד הספר , את מספר רשימות הערכה
הזמינות ואת מספר הערכים ברשימה שנבחרה .

1 בזמן שבספר השירים, בחרו ערך.

2 עבור אל דף המידע < שירים .

אם בחרת בערך מבוסס סגנון:

The screenshot shows the 'SongBook' application interface. At the top, it displays 'SongBook' and 'W#: 0'. Below this, the selected song is 'N: A nite in Tunisi' with the style 'Style: Afro-Cuban Jazz'. To the right of the song title, the word 'שם' (Name) is visible. Below the song information, there is a table of statistics:

Songs:	384
Songs after filtering:	384
Set Lists:	10
Songs in current Set List:	77

At the bottom of the screen, there is a navigation bar with buttons for 'Book', 'Write', 'Tags', 'Controls', 'Lyrics', 'Set List', and 'Info'. To the right of the screenshot, the words 'סגנון מ' (Genre M) are visible.

אם בחרת בערך מבוסס-שיר:

SongBook		b/#: 0
N:	LoveSong	
Player:	LoveSong	
Songs:	519	
Songs after filtering:	519	
Set Lists:	6	
Songs in current Set List:	25	
Book	Write	Tags
Controls Lyrics	Set List	Info

אם הערך שנבחר (:N) אזור ריק (---), הערך שנבחר השתנה, או שלא נבחר ערך.

שימוש ברשימות הערכה

מהן רשימות ההגדרה?

' הגדרת רשימות ' הן בחירות מרשימת הספרים המלאה. הם מאפשרים רשימות קטנות יותר, מפורטים יותר, suitable עבור הופעה אחת או העדפות מוזיקה משלך. כבר כללנו כמה רשימות לדוגמה, כי אתה יכול להשתמש עבור ההופעות שלך.

בחירה באפשרות ' תצוגת אריח ' או ' תצוגת רשימה '

הגדרת רשימות ניתן להשתמש בתצוגת אריח או בתצוגת רשימה. בתצוגת אריח, השירים מוצגים בעמודי משבצות של אריחים, ומוקצים ללחצני הרשימה SET בלוח הבקרה. בתצוגת רשימה, כל השירים מוצגים ברשימה פשוטה.

מעבר בין תצוגת אריח לתצוגת רשימה

- 1 במהלך כל דף songbook, בחרו בפקודה ' העדפות ' מ תפריט ' עמוד ' כדי לפתוח את תיבת הדו' העדפות '.

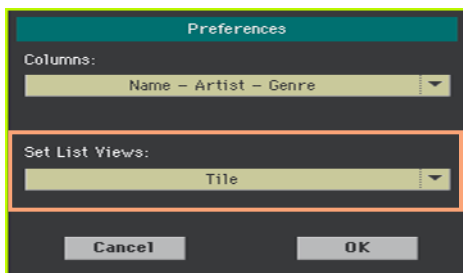

- 2 השתמש בתפריט ' הגדרת ' תצוגות רשימה ' כדי לעבור בין תצוגת האריח ותצוגת הרשימה.

- 3 כשתסיים, גע בלחצן OK כדי לסגור את הדו.

הפעלת רשימת מוגדרים מתצוגת האריח

תצוגת האריח מציגה את רשימת הערכה שנבחרה כערכת שירים המוקצית ללחצני הרשימה set בלוח הבקרה. כל אריח בתצוגה מתאים לאותו לחצן ממוספר.

בחר את רשימת הערכה

- 1 עבור אל דף הרשימה שירים < Set. באפשרותך להקיש על רשימת ההגדרה בטבון כדי לפתוח דף זה.

- 2 ודא שאתה נמצא בתצוגת אריח, אחרת בחר בפקודה העדפות מתפריט דף כדי לפתוח את תיבת הדו העדפות ובחר בו.

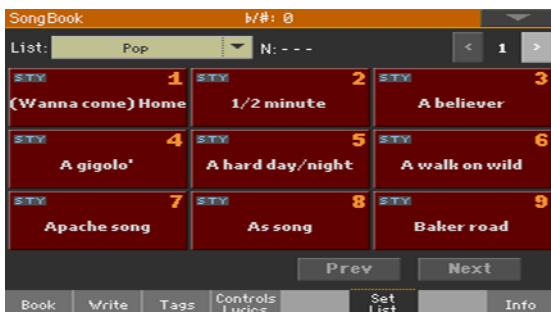

- 3 השתמש בתפריט הנפתח List כדי לבחור אחת מרשימות ההגדרה הזמינות. השירים בערכה שנבחרה מוקצים ללחצני הגדרת רשימה בלוח הבקרה.

בחירת עמוד

השירים ברשימת הערכה שנבחרה מאורגנים ב-' עמודים ' של תשעה (כל עמוד מתאים ללחצני הגדרת הרשימה).

- השתמש במחווני הדף בפינה הימנית העליונה של הדף כדי לעבור לעמוד אחר בתוך רשימת הערכה שנבחרה.

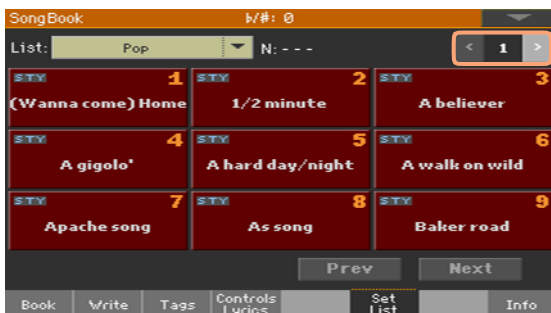

הצגת רשימת הערכה מלוח הבקרה

- 1 ודא שמחווני הרשימה SET מופעל.
- 2 השתמש בלחצני הגדרת רשימה כדי לבחור את השיר המתאים מהעמוד הגדרת רשימה מוגדרת מראש.

שירים מוקצים ללחצנים שהמחווון שלו מופעל. כל שורה של אריחים מתאימה לקבוצה של שלושה כפתורים. המחווון על השיר שנבחר מהבהב.



מצב מחווון	שמעות
את	לא הוקצה שיר.
על	. השיר הוקצה
הבהב	. השיר נבחר

בחר את רשימת הערכה מהתצוגה

1 ודא שאתה נמצא בעמוד שירים < הגדרת רשימה .

2 גע באחת האריחים שבתצוגה, כדי לבחור את השיר המתאים .

הפעל את רשימת הערכה

1 השתמש בלחצן התחל/הפסק א/▶/פעל/הפסק () כדי להתחיל ולהפסיק את המשחק בחזרה של הסגנון או השיר שנבחר .

2 השתמש בפקדים הסטנדרטיים של המעבד או בנגן כדי להתחיל, להשהות או להפסיק את הסגנונות או השירים, או להריץ קדימה ולהריץ אחורה את השירים.

3 מעבר לשיר הקודם או הבא על-ידי נגיעה בקודם (ious) או הבא ton-. מעבר לכל שיר אחר על-ידי לחיצה על לחצן רשימה מוגדרת אחרת , או על-ידי נגיעה באריח אחר .

הפעלת רשימת מוגדרים מתצוגת הרשימה

הרשימה תצוגה מציגה את רשימת הערכה שנבחרה כרשימה פשוטה של שירים.

בחר את רשימת הערכה

- 1 לחץ על לחצן קבע רשימה כדי לפתוח את דף הרשימה שירים < SET .
- 2 ודא שאתה נמצא בתצוגת רשימה, אחרת בחר בפקודה העדפות מתפריט דף כדי לפתוח את תיבת הדו העדפות ובחר בה.

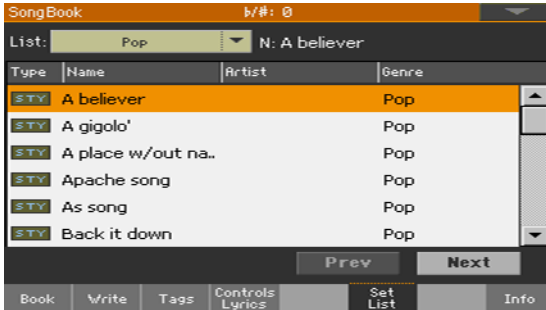

- 3 השתמש בתפריט הנפתח List כדי לבחור אחת מרשימות ההגדרה הזמינות . רשימת השירים ברשימת הערכה שנבחרה תופיע. (בניגוד לתצוגת האריח, השירים אינם מוקצים ללחצני הרשימה SET בחלונית הבקרה).

הפעל את רשימת הערכה

- 1 דפדף בין הערכים ברשימה.
- 2 גע בשם הערך שממנו ברצונך להתחיל כדי להקצותו למעבד או לנגן.
- 3 השתמש בלחצן התחל/הפסק  הפעל/הפסק () כדי להתחיל ולהפסיק את המשחק בחזרה של הסגנון או השיר שנבחרו .
- 4 השתמש בפקדים סטנדרטיים של מעבד או בנגן כדי להתחיל, להשהות, לעצור, מהר למחלקה ולהירץ אחורה את הסגנונות או השירים .
- 5 מעבר לשיר הקודם או הבא על-ידי נגיעה בקודם (שטרות חוב) או הבא - ton. מעבר לכל שיר אחר על-ידי נגיעה בערך שונה ברשימה .

חלק 17:
הקלטת
השירים,
יצירת הסגנונות

17 שירי MIDI הקלטה

הקלטת מהירה שיר רצף הגיבוי

מהו שיר רצף גיבוי?

שירי צהריים מורכב עד שישה מסלולים – כלומר, חלקים נפרדים, כל אחד עם צליל אחר. בדרך כלל, שירי צהריים מוקלטים מסלול אחד בכל פעם: התופים תחילה, ואז את הבס, ואז את הגיטרה ליווי, ואז את המיתרים. ..

רצף הגיבוי (רשומה מהירה) הופך את הפעולה לפשוטה ומהירה יותר: אתה פשוט מקליט את הביצועים החיים שלך במקלדת בליווי הסגנונות. לאחר שמירה, זה ' שיר מהיר ' יומרו ל-16 שירים רגילים בשיר MIDI, כי אתה יכול לשחק עם הנגן.

בחירת הסגנון והצלילים

לפני שתיגש למצב ' רשומה ', הכן את הסגנון והצלילים שבהם יש להקליט את השיר שלך.

- 1 עבור למצב הפעלת סגנון .
- 2 בחר סגנון.
- 3 בחר ערכת לוח מקשים.

גישה למצב 'רצף גיבוי' (רשומה מהירה)

- 1 לחץ על כפתור ברצף כדי לעבור למצב ברצף. העמוד הראשי של מצב ברצף יופיע.
- 2 לחץ על לחצן הרשומה כדי לפתוח את תיבת הדו בחירת מצב רשומת שיר.



- 3 בחר באפשרות רצף הגיבוי (רשומה מהירה) והגע ב'אישור' כדי לבצע את התהליך בעמוד הרישום של רצף הגיבוי.

מידת והיכו מונה

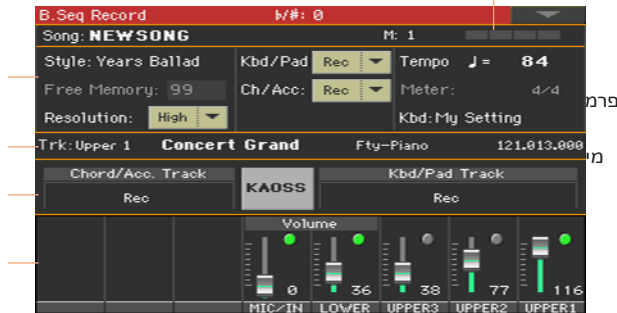

D

קלטה

. תדליק את המטרונום

- לחץ על לחצן המטרו (📻) כדי להפעיל או לכבות את המטרונום בזמן ההקלטה. לחץ מטרונום לא יירשמו עם השיר.

בחר ברכיב הסגנון שברצונך להשתמש בו לפני שתתחיל להשמיע. בחרו כל אחת מהוריאציות לפני תחילת ההקלטה. סלה-ct אחד מהמופנם. להתחיל במבוא

2 התחל בהקלטה.

- לחץ על לחצן התחל/STOP כדי להתחיל להקליט עם ה-accom האוטומטי-paniment.
- לחץ על הלחצן הפעל/הפסק () כדי להתחיל בהקלטה ללא הליווי האוטומטי. מאוחר יותר תוכל להתחיל את הליווי על ידי לחיצה על לחצן התחל /STOP.
- הספירה לפני מידה אחת תשחק לפני שההקלטות יתחילו למעשה. כאשר זה מתחיל, להקליט בחופשיות.

3 פשכב כאילו אתה מופיע בשידור חי עם הסגנונות .

במהלך ההקלטה, בחר כל רכיב סגנון (מבוא, וריאציה, מילוי, מעבר, סיום...) שאתה אוהב. במהלך ההקלטה במצב ' הקלטת גיבוי רצף ', אין באפשרותך להשתמש במשחק, בטוק טמפו, בס ידני, מאזן controls.

אם ברצונך להפסיק את הליווי, לחץ על התחל/stop או על אחד מ לחצנים מסתיימים; הפעל מחדש על-ידי לחיצה נוספת על לחצן התחל /STOP .

4 כאשר סיים/ההקלטה של השיר שלך, לחץ על הלחצן הפעל/הפסק () כדי לצאת מהקלטת, וחזור לעמוד הראשי של מצב הרצף .

אם אתה מקליט את הליווי וברצונך לעצור אותו, לחץ על התחל/הפסק או על אחד מהלחצנים המסתיימים ; הפעל מחדש על-ידי לחיצה נוספת על לחצן התחל / stop .

אם סיים trecor דינג, לחץ על לחצן הפעל/הפסק () כדי לצאת מהקלטת, ולחזור לעמוד הראשי של מצב ברצף .

5 בעמוד הראשי של מצב ברצף , לחץ על הפעל /הפסק () כדי להאזין לשיר המוקלט.

שימוש באפקטי KAOSS בעת הקלטה

במהלך ההקלטה, באפשרותך להשתמש באפקטי KAOSS כאילו השתמשת בהם בשידור חי.

- 1 בעמוד הרשומות של רצף הגיבוי, גע בלחצן kaoss כדי לגשת לעמוד kaoss.



- 2 בחרו אחד מקביעות kaoss מוגדרות מראש באמצעות התפריט ' הגדרה קבועה מראש' או המועדפים לחצנים.

- 3 התחל בהקלטה.

- 4 אם ברצונך לחזור לדף הרשומה של רצף הגיבוי, בזמן שאתה מבצע הקלטה מרחוק, לחץ על לחצן יציאה.

- 5 הקלטה סופית.

שמירת השיר

- 1 כאשר סיים להקליט את השיר החדש, עבור אל הדף הראשי של מצב ברצף ובחר את הפקודה שמור שיר מתפריט דף כדי לשמור את השיר.

החלון ' שמור שיר ' יופיע.



הנתיב

התקן

חלון זה דומה מאוד למדיה < 'שמור עמוד'. קבצים מסווגים, כך שניתן לראות רק קבצי MIDI שיר (. באמצע, קאר).

2 השתמש בתפריט הנפתח של ההתקן כדי לבחור התקן אחסון ולאחר מכן בחר תיקיה שבה באפשרותך לשמור את השיר שלך .

השתמש בלחצנים ' פתח ' ו'סגור ' כדי לדפדף בתיקיות.

השתמש בפס הגלילה כדי לראות את כל השירים ברשימה. שמור על לחצן SHIFT לחוץ וגע בחיצים למעלה/למטה כדי לגלול לסעיף האלפביתי הבא/הקודם. כחלופה, השתמש בערך control כדי לגלול את הרשימה.

3 בחר קובץ קיים או צור קובץ חדש.

• כדי להחליף שיר קיים, בחר אותו. בכל מקרה, באפשרותך לשנות את שם השיר תוך כדי שמירה, והקובץ המקורי לא יוחלף.

אם תבחר קובץ .kar , קובץ בעל שם זהה , אך הסיומת .mid , תיווצר. הקובץ הישן יותר לא יוחלף.

• אם לא נבחר שיר, ייווצר קובץ שיר חדש בהתקן היעד. כדי לבטל את הבחירה בשיר שנבחר, גע בכל מקום אחר בשיר list, או בחר את אותו התקן אחסון שוב.

בשלב זה, לחץ על לחצן יציאה אם אתה מעדיף לצאת מבלי לשמור את השיר.

4 גע בלחצן שמור כדי לשמור את השיר בתיקיה הנוכחית. תיבת הדו שמירת שיר תופיע.

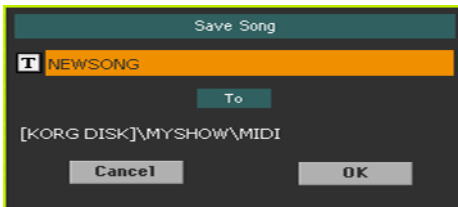

5 באפשרותך לשנות את שם השיר. גע בסמל ' עריכת טקסט ' (I) כדי לפתוח את לוח המקשים הווירטואלי ולערוך את השם. כאשר תסיים לערוך את השם, אשר על-ידי נגיעה בלחצן אישור תחת המקלדת הווירטואלית .

אם התחלת מקובץ קיים, שינוי השם ייצור קובץ חדש ולא יחליף את הקובץ הקיים.

6 בחזרה לתיבת הדו 'שמור שיר' , גע בלחצן OK כדי לשמור את השיר .

18 הקלטת שירים MP3

הקלטת שיר MP3

היכוננו להקלטה

- בחר סגנון או שיר, אם ברצונך להקליט אותם בשיר החדש. באפשרותך לבחור שירים MIDI או MP3 .
- בחר באפשרות לוח מקשים כדי להקצות צלילים ללוח המקשים .
- בחר קול/גיטרה מוגדרת מראש כדי להוסיף אפקטים לקול /גיטרה.

היכנס למצב ' שיא MP3 '

- בזמן שאתה במצב של הפעל סגנון או שירה , השאר את לחצן הרשומה לחוץ במשך כשנייה אחת כדי להציג את תיבת הדו של רשומת ה- MP3.



הגדרת פרמטרי ההקלטה

- השתמשו בתפריט הנפתח ' איכות ' כדי לבחור באיכות השמע המועדפת על MP3. ככל שאיכות הצליל גבוהה יותר, כך קובץ ה-MP3 יהיה גדול יותר .
- לידיעתך, קבצי MP3 שנרשמו עם קצבי דגימה נמוכים יותר עשויים לא להישמע טוב מאוד. עם קבצי MP3 יש תמיד החלפה בין איכות גבוהה יותר קובץ קטן יותר.
- השתמש בתפריט הנפתח של ההתקן כדי לבחור מיקום שבו לאחסן זמנית את קובץ ה-MP3 המוקלט .

זה לא היעד הסופי של הקובץ שלך, מאז אתה יכול לבחור מיקום אחר לאחר ההקלטה. עם זאת, ודא שיש מספיק מקום לקובץ הזמני, על-ידי בדיקת הפרמטר space הפנוי . גדול הקובץ הנוכחי מוצג תמיד על-ידי פרמטר אורך הקובץ .

הקלטת שיר ה-MP3

1 גע בלחצן Rec בתצוגה כדי להתחיל בהקלטה .

לחצן Rec ישתנה לעצירה ותוית ההקלטה תופיע.

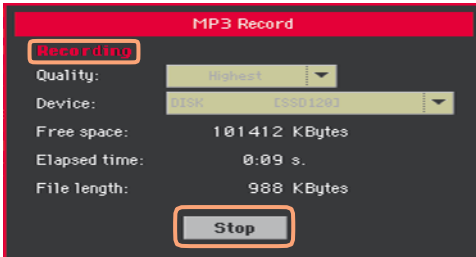

2 . תתחיל לנגן את השיר שלך .

במהלך ההקלטה, השתמש בתיבת הדו של רשומת MP3 כדי לבדוק את זמן ההקלטה, את אורך הקובץ ואת השטח הפנוי ב-storage.

יצאה מתיבת הדו ' רשומת MP3 ' מבלי להפסיק את ההקלטה

- אם תרצה, לחץ על לחצן יציאה כדי לצאת מתיבת הדו של רשומת ה- MP3 ונווט בדפי המשחק הסגנון והשיר הפעל , ללא הפסקה להקלטה .
- כדי לגשת שוב לתיבת הדו של רשומת ה-MP3 ולראות את אורך הקובץ או להפסיק את ההקלטה מחדש, השאר את לחצן הרשומה לחוץ למשך שניה אחת .
- אם תצא מתיבת הדו רשומת MP3 בעת ההקלטה, המחווון של הרשומה אך הטון ימשיך להבהב.

הפסק הקלטה

- גע בלחצן העצירה בתצוגה כדי להפסיק את ההקלטה.

כחלופה, לחץ על לחצן הרשומה .

מה אתה יכול להקליט ל-MP3 שיר?

כל דבר שאתה שר או לשחק על המקלדת או גיטרה, את הסגנונות ואת MIDI או MP3 שירים שבוצעו על ידי הנגן, האירועים שנוצרו על ידי ההשפעות KAOSS, יירשמו.

שמירת שיר ה-MP3

שמור את ה-MP3 שיר

לאחר הפסקת ההקלטה, תיבת הדו של ה-MP3 Record תאפשר לך לבחור מיקום לשמירת קובץ ה-MP3.



- 1 גע בסמל ' עריכת מלל ' (T) כדי לתת לקובץ ה-MP3 שם.
 - 2 גע בלחצן עיון כדי לבחור התקן אחסון ותיקיה שבהם יש לשמור את קובץ ה-e .
 - 3 לגעת בלחצן שמור כדי לשמור את הקובץ MP3 .
- לאחר שמירת, אתה יכול להאזין ל-MP3 שיר במצב הפעל שיר. ניתן גם להעביר את קובץ ה-MP3 למחשב אישי לצורך האזנה או עריכה נוספת.

שירים של ה-MP3 אובר-דאבינג

MP3 שירים הם אודיו דחוס. הדחיסה מחליפה את ה-audio המקוריים שמע מוקודד, לוקח פחות מקום תוך שמירה על איכות צליל גבוהה. Overdubbing הוא תהליך של הקלטת שמע על שמע קיים.

כשדאבינג באופן מוגזם שיר MP3 במצב שיא MP3, אתה מחדש את הקובץ דחוס, וחפצים יהיו הוגדל. אם אתה מבצע חילוף של ה-MP3 שיר, חפצים הסטה הזזה יתווספו עוד לבזזת את התוצאה-ing אודיו.

הוא הציע להלחין באמצעות צלילים פנימיים שירים MIDI. באפשרותך לבצע חילוף ולעבור שירים MIDI ללא כל השפלה שמע. כשתסיים עם השיר שלך, תוכל להקליט אותו כקובץ MP3.

19 המרת שיר MIDI לסגנון

אתה יכול להמיר כל רשועוץally או זמין בחופשיות שיר midi (בתבנית הקובץ midi רגיל) לתוך Pa700 Style מלא. בעוד Pa700 כולל ממיר המדינה של אמנות מסוג זה, והוא יהיה רוב הפעמים התוצאה בילוי זהיר של השיר המקורי, איכות of התוצאות עשויות להשתנות בהתאם לשיר המקור.

1 לחץ על לחצן הפעל סגנון כדי לעבור למצב הפעלת סגנון .

2 לחץ על לחצן הרשומה כדי לפתוח את תיבת הדו בחירת מצב רשומת סגנון .



3 לבחור את האפשרות הבורא סגנון בוט ולגעת אישור כדי לפתוח את בורר הקבצים .

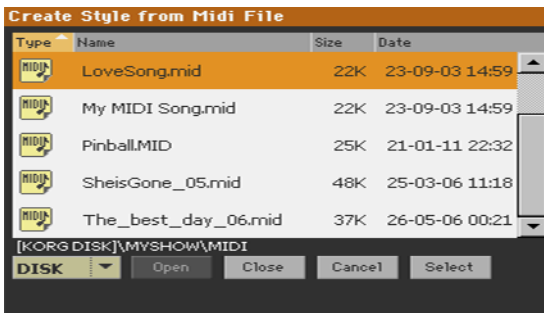

4 בחר את מקור ה-MIDI Song (קובץ .mid), ואשר על ידי נגיעה בחר.

5 כשההמרה תושלם, תתבקש לכתוב את הסגנון החדש במיקום סגנון.

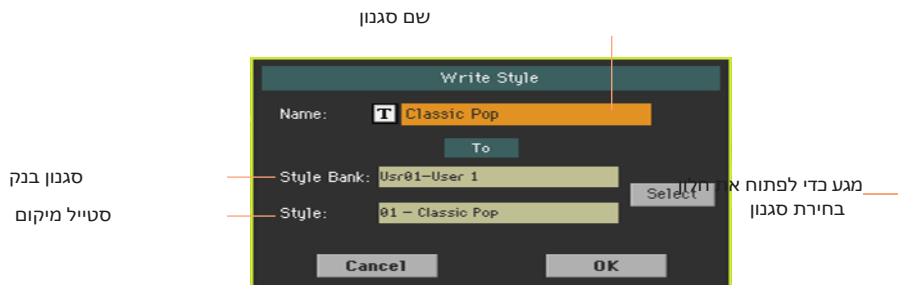

6 באפשרותך לשנות את שם הסגנון. גע בסמל ' עריכת טקסט ' (T) כדי לפתוח את לוח המקשים הווירטואלי ולערוך את השם.

כשתסיים לערוך את השם, לאשר על ידי נגיעה לחצן אישור תחת המקלדת הווירטואלית.

7 כאשר תחזור לתיבת הדו' סגנון כתיבה ', אם ברצונך לשמור על מיקום אחר, גע בלחצן select ופתח את חלון בחירת הסגנון . בחר מיקום כאילו בחרת בסגנון. מיקומים ריקים מוצגים כסדרה של מקפים (' - -').

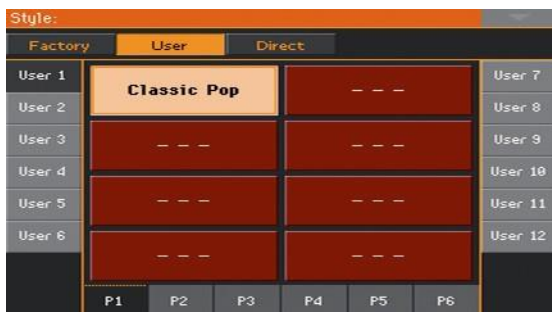

8 כאשר תחזור לתיבת הדו' סגנון כתיבה ', אשר את פעולת הכתיבה על-ידי מגע-ing הלחצן OK .

9 לאחר הכתיבה, בחר את הסגנון החדש, וכוונן אותו עם הפונקציות שנראו בחלק זה של המדריך.

בסופו של דבר, תקבל סגנון כולל את כל האלמנטים סגנון, את ארבעת הפדים, ארבע סטים מקלדת ורצף אקורד המכיל את האקורדים מוברג-nized במקור שיר MIDI.

חלק V:
וידאו החוצה
ושמע ב

20 חיבור תצוגה חיצונית

באפשרותך לחבר Pa700 לטלוויזיה או למסך וידאו, לקרוא מילים ואקורדים עם המוזיקאים או הקהל החברים שלך, או כדי לשקף את התצוגה.

חבר את צג הווידאו החיצוני

השתמש במחבר HDMI או וידאו OUT כדי לחבר Pa700 לערכת טלוויזיה או לצג מסך. נא השתמש בכבל HDMI מאושר .

בהתאם לגירסת Pa700 שלך , וסוג צג הווידאו שיחובר , יהיה עליך לבחור בכבל אחר . אתה יכול לקנות את הכבלים הדרושים בחנות שמוכרת ציוד טלוויזיה .

כבל	מחבר צג	סוג וידאו אאוט	סוג Pa700
RCA-ל-RCA	RCA (מורכב)	RCA	סוג א (עד SN 39999)
RCA-אל-סקארט	Scart		
HDMI-ל-HDMI	HDMI	HDMI	סוג ב' (מתוך SN 40000)
DVI-ל-HDMI	DVI		
VGA-ל-HDMI	VGA		

המשך לדף ' וידאו אאוט '

1 . אם זה מכובה, תדליק את המכשיר

2 עבור אל דף הווידאו הכללי < Audio & וידאו > .

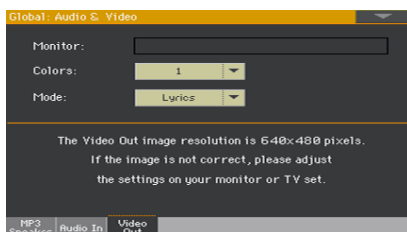

עם Pa700 סוג B

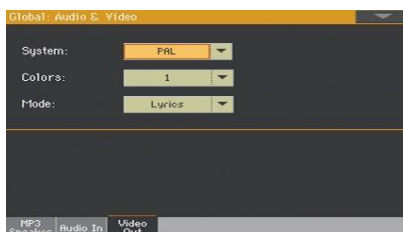

עם Pa700 סוג A

הפעל את הצג החיצוני

- הפעל את צג הווידאו וכוון אותו על קלט AV/Source הנכון .

בחר את תקן הווידאו (רק Pa700 Type A)

- השתמש בתפריט מערכת כדי לבחור את תקן הווידאו .

שמעות	מערכת
משמש ברוב המדינות אירופה, דרום אמריקה, אסיה ואפריקה. הגדרה זו ניתן להשתמש גם עם ערכות טלוויזיה SECAM (משמש בצרפת, רוסיה, וכמה מדינות אפריקה); במקרה זה, לעומת זאת, התמונה מוצגת בשחור & לבן.	חבר
משמש בצפון אמריקה, מרכז אמריקה וחלק מדרום אמריקה. הוא משמש גם ביפן, קוריאה, טיוואן, הפיליפינים ומיאנמר.	NTSC

בדוק אם הצג מזוהה (רק Pa700 Type B)

- כאשר הצג מזוהה, שמו מופיע בשורת הצג . אם הוא אינו מופיע, בדוק את החיבורים . שים לב כי הרזולוציה הנתמכת היא 640x480 פיקסלים. במידה והתמונה אינה מוצגת כהלכה, אנא בדוק את ההגדרות בתוך התצוגה (לדוגמה, הפקדים של הזום או יחס הגובה-רוחב).

הגדר את הצבעים

- באותו עמוד, השתמש בתפריט צבעים כדי לבחור את ערכת הצבעים המועדפת עבור המילים והרקע .

שמעות	צבעים
ערכת צבעים נסה אותם למצוא את האחד שאתה מרגיש הכי נוח עם.	5. 1.

בחר מה להציג

- באותו עמוד, השתמש בתפריט מצב כדי לבחור מה להציג בצג הווידאו.

שמעות	מצב
רק מילים ואקורדים (אם קיימים) מוצגים בתצוגה החיצונית.	ילים
התצוגה הפנימית משוכפלת ('משוקף') לתצוגה החיצונית.	מראת תצוגה

21 חיבור תשומות אודיו

חיבור התקן שמע, מיקרופון, גיטרה

בחר את קלט השמע בהתאם להתקן השמע שיתחבר. לאחר חיבור התקן שמע, לבחור את העכבה הנכונה ומלא לתפוקות אודיו.

הינכם מתבקשים לשים לב כי מטעמי בטיחות, רמת הקלט מוגדרת תמיד כאפס כאשר הכלי מופעל.

חיבור התקן שמע של קו

באפשרותך להתחבר לשמע קלט לוח מקשים אחר, התפוקות של מעבד קול או אפקט גיטרה, נגן מדיה, מקטעי הקווים של מערבול השלבים או כל התקן שמע שורה אחר.

אזהרה: קונמצפה מגבר כוח לתשומות אלה יפגע המכשיר!

השתמש בשמע במחברים < ימניים והשמאליים כדי לחבר את פלטי השורה של התקן שמע חיצוני. חבר אחד מהם כדי לקבל אות מונו. הדוארהאלקטרונישל הואוהו- m, or 1/4, jack conecorsטר banc (ts) 6. 35.

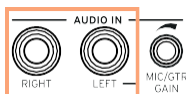

חיבור מיקרופון

השתמש במחבר השמע ב> שמאל כדי לחבר מיקרופון. זהו unbalncd (TS) 6. 35. לאחר ח לחבר מיקרופון עם מחבר xlr. מ"מ, c. Youn't or 1/4, jack c.

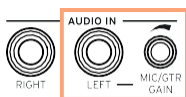

סוגי מיקרופון

ישנם שני סוגים עיקריים של מיקרופונים שבאפשרותך להתחבר Pa700 שלך: דינאמי והעבה.

מיקרופונים דינאמיים אינם מחייבים אספקת כוח. הם בדרך כלל con-ceived לשימוש חי, ויש להם דפוס צר או היפרקדיואיד לדחות טוב יותריון של רעש הבמה .

מיקרופונים של מעבה דורשים את כוח העוצמה, שניתן לספק באמצעות אספקת חשמל ייעודית. כחלופה, אתה יכול להשתמש מערביל קטן כולל מפעיל פנטום, להיות מחובר באמצעות הוספה או קו החוצה שלה Pa700's line בתורהנושא; במקרה זה, עם זאת, לא תוכל להשתמש Pa700's אפקטים ייעודיים .

בדרך כלל למצוא בסטודיו, מיקרופונים העבה בדרך כלל באים עם תבנית קרדיו oid wid-er, לכידת אווירה יותר בסיסים עמוקים יותר. מיקרופונים בעלי כמוסה רחבה הם המועדפים על האפליקציות קוליות.

חיבור גיטרה (או גיטרת בס)

השתמש במחבר השמע ב> שמאל כדי לחבר גיטרה (או גיטרת בס). זה זה n unblncd 6. 35 (Ts) מ"מ, "or 1/4", ג'הכק ג.c.



הגדרת הניתוב וערבוב האפקטים

בחירת העכבה והניתוב

בברירת מחדל, כניסות השמע מופעלות עבור מיקרופון. באפשרותך להשתמש בפרוצדורה הבאה כדי לבחור בעכבת קלט ובניתוב אותות שונים, או להפעיל מחדש את קלט המיקרופון.

1 עבור אל השמע הגלובלי < וידאו < שמע בעמוד .

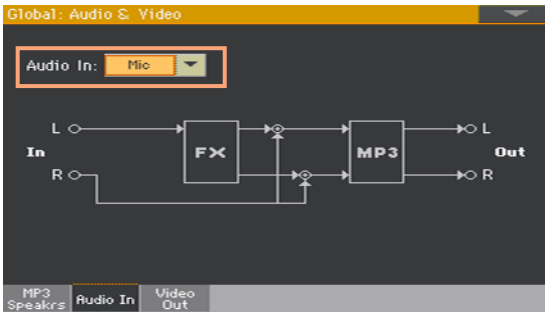

2 השתמש בשמע בתפריט הנפתח כדי לבחור את הניתוב והעכבה הנכונים .

שמע בתוך	שמעות
קו	כניסות אודיו שמאלה וימינה ילכו לערבב הסופי , יחד עם הצלילים שנוצרו על ידי Pa700. לא תוחל אפקט של קול או מעבד גיטרה. תשומות אודיו יהיה גם ללכת מקליט MP3 הפנימי .
יקרופון	הקלט אודיו השמאלי ילך מעבד קול, ואז לערבב הסופי, יחד עם הצליל הדור Pa700. את השמע הימני ישוכלל בשתי יציאות השמע. שני הקלטים יירשמו בעת הקלטת שיר MP3.

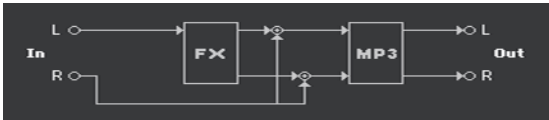
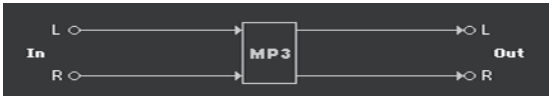

שמע בתוך	שמעות
גיטרה	כניסת השמע השמאלית תלך למעבד הגיטרה (כלול בבלוק FX), ואז למיקס הסופי, יחד עם הצלילים שנוצרו על ידי Pa700. אות השמע הימני ישופל בשתי יציאות השמע. שניהקלטים יירשמו בעת הקלטה של "שיר MP3".

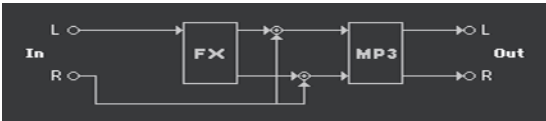

התאמת רווח הקלט הקולי

לאחר חיבור התקן שמע, באפשרותך לכוון את רווח הקלט.

- 1 דא כי המחווין/המיקרופון מופעל בחלונית האמצעי של העמוד הראשי < של מצב הפעלת הסגנון או השיר. אם לא, גע בו כדי להדליק אותו.



- 2 אם חיברת מיקרופון או גיטרה, השתמש בכפתור הרווח של MIC/gtr לצד קלט השמע השמאלי כדי לכוון את רווח הקלט (הרמה עוברת מ-0 עד 40 dB). אם חיברת התקן שמע קו, התאם את רמת השמע מההתקן החיצוני.

בדוק את רמת הקלט על-ידי צפייה בתוויות מיקרופון/in בחלונית הנתונים < העמוד הראשי בעת שירה או הפעלה.

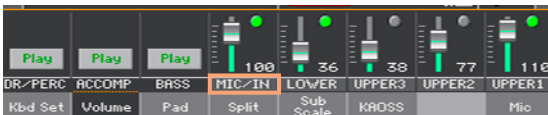

מיקרופון/בצבע	שמעות
את	. אין הזנת אות
ירוק	כניסת אות נמוכה עד אמצע הרמה.
כתום	. עומס יתר קל בנתיב האות
אדום	החיתוך מתרחש בנתיב האות.

לקבלת שליטה מדויקת יותר במיקרופון או בקלט הגיטרה, באפשרותך לבדוק את רמת הקלט ב < ההתקנה הגלובלית של מיקרופון > , או בעמוד EQ/Dynamics, או כללי < הגדרת גיטרה > עמוד ההתקנה.



עם מיקרופון או התקן שמע קו, לשמור על הרמה כך שאני ndica-tor נשאר ירוק רוב הזמן, עם תפוז המופיעים בפסגות האות. לעולם אל תלך לאדום בגיטרה, שמור על הרמה כך שמחווון זה יישאר ירוק רוב הזמן (אפילו בפסגות האות). לקבלת התוצאות הטובות ביותר, השאר את רמת הקלט נמוכה (לא אתהצ-20 dB, כפי שמוצג במד הקלט).

הפעלת קלט השמע והתאמת עוצמת הקול

כניסת השמע יכולה להיות מופעלת או מבוטלת במהירות, והעוצמה שלו בתמהיל מותאם, ישירות מהעמוד הראשי. שים לב, עבורטעמי הע y, רמת הקלט מוגדרת תמיד כאפס בעת הפעלת הכלי.

- 1 עבור אל החלונית הראשית < עוצמת הקול של מצב הפעל סגנון או שירה .
- 2 השתמש בלחצן הפעל/השתק של המיקרופון/בערוץ כדי להפעיל או לבטל את קלט השמע .
- 3 כוון את עוצמת הקול של קלט השמע באמצעות המחווה של אותו ערוץ.

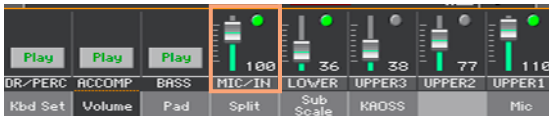

כחלופה, עם הגדרות ברירת המחדל, השתמש בכפתור ההקצאה 1 כדי לכוון את עוצמת הקול .

הפעל את הליווי האוטומטי או שיר, כדי לאזן את קלט השמע כנגד הצלילים הפנימיים.

22 לדבר עם הקהל שלך

העברת קולך (דיבור)

- עבור אל הדף הראשי < חלונות Mic , וגע בלחצן הדיבור על מנת לשוחח עם הקהל שלך .



- מוזיקת הרקע תהיה מרוכבת, ואפקטי הקול כבויים.
- לגעת באותו לחצן שוב כדי לבטל את הפעולה הדיבור .

23 שימוש באפקטי הקול/גיטרה

בחירת מראש קול/גיטרה

כאשר קלט השמע השמאלי מוגדר כקלט מיקרופון, באפשרותך לבחור הגדרות מוגדרות מראש של אפקט קול. כאשר הוא מוגדר כקלט גיטרה, אתה יכול לבחור הגדרות אפקט גיטרה.

קביעות קוליות מוגדרות מראש מכילות הגדרות עבור אפקטי הקול. מקביעות גיטרה קבועות מראש מכילות הגדרות לגיטרה.

פתח את החלון 'קביעת מראש של קול/גיטרה'

- 1 בעמוד הראשי, גע בלשונית המיקרופון/גיטרה כדי לראות את חלונית המיקרופון/גיטרה.
- 2 גע בשם הקביעה המוגדרת מראש של קול/גיטרה שנבחרה.



בחירת מראש קול/גיטרה

ברגע שאתה נוגע בתצוגה, מופיע החלון ' בחירה מוגדרת מראש של קול/גיטרה '.

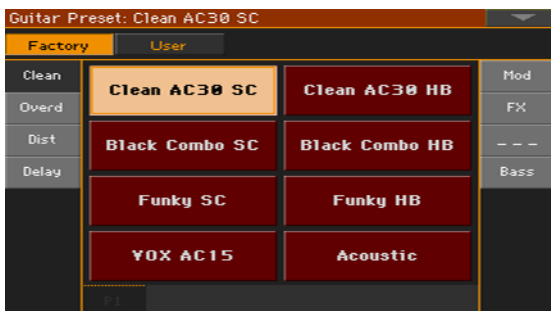

- 1 במקרה שתמצא לבחור קבוצה שונה של הגדרות קול/גיטרה קבועות מראש, גע באחת הכרטיסיות שבצדו חלון הבחירה של הקול /גיטרה המוגדרת מראש .
- 2 לגעת בשמו של קול/גיטרה מוגדרת מראש שברצונך לבחור .



- 3 אם ברצונך לסגור את חלון הבחירה של הקול /גיטרה (והוא אינו קרוב לעצמו), לחץ על לחצן ' יציאה ' .

בסופו של דבר, תראה את השם של האפשרות הקבועה מראש של קול/גיטרה באזור הייעודי של חלונית Mic. אפקטי הקול/גיטרה ישתנו.



שליטה באפקטים מהתצוגה

אפקטים יכולים להוסיף אווירה, לשפר או לשנות את קול העופרת שלך או צליל הגיטרה, להוסיף השפעה דוושה או ארון תקשורת, להוסיף מגבר גיטרה מודל הקבינט. הם תמיד כלולים בכל קול/גיטרה מוגדרת מראש כמו בלוקים FX נפרד, אתה יכול להפעיל/לבטל או לערוך.

גישה לבקרת האפקט

- עבור אל הדף הראשי < חלונית מיקרופון/גיטרה .



הפעלה או ביטול של האפקטים

- השתמש בלחצני בלוק אפקט FX1, FX2 או FX3 כדי להפעיל או לבטל כל אפקט. הקיצורים ליד כל לחצן FX on/off יציג את סוג האפקט המתאים.

סוג FX	שמות	סוג FX	שמות
REV	תהודה	כח	גבר
דל	עיכוב	FILT	סנן
נגד	אפנון	FREQ	תדירות
דינמיקה	Dynamics	חיובים שונים	שונות

בחירת אפקטים שונים

לצד כל לחצן הופעל/כיבוי של FX, באפשרותך לראות קיצור המציין את סוג האפקט המתאים.



1 גע בסוג האפקט כדי לפתוח את העמוד המתאים של FX Edit .



2 גע בשם האפקט כדי לבחור אפקט שונה עבור הבלוק בעריכה.

3 לחץ על לחצן היציאה כדי לחזור לדרך הראשי .

התאמת רמת האפקטים

התאמת רמת אפקטי הקול מלוח הבקרה עם הגדרות ברירת המחדל, השתמש בכפתור ההקצאה 2 כדי לכוון את רמת האפקטים של הקול. (מטעמי בטיחות, זה לא עובד עם גיטרה).

כוון את רמת אפקטי הקול מהתצוגה

- עבור אל המשחק סגנון/שיר לשחק < הגדרה מראש < FX < הדף, ולהשתמש בידית FXs לרמה כדי להתאים את הרמה של FX send עבור הקול.



כוון את רמת אפקטי הגיטרה מהתצוגה

- עבור אל ה סגנון המחזה/שיר לשחק < גיטרה מוגדרת מראש < FX והשתמש ב רמה קבועה מראש כפתור כדי לכוון את הרמה המוגדרת מראש הכוללת עבור גיטרה.



פרק 6: נספח

24 התקנת האפשרויות

החלפת סוללת הגיבוי בשעון

באפשרותך להחליף את סוללת הגיבוי בשעון באמצעות סוללת ליתיום סטנדרטית. באפשרותך לרכוש את הסוללה הדרושה בחנות המוכרת רכיבי מחשב או אלקטרוניקה. נא החלף את סוללת השעון באחת זהה לזו המותקנת כבר בכלי. אין להשתמש בתחליפים אחרים מאשר זה שצוין, או שאתה מסתכן damage המכשיר !

אמצעי זהירות

- התקנת הסוללה נעשית לפי הסיכון של המשתמש. KORG לא מניח שום אחריות על אובדן נתונים, נזק או פגיעה כתוצאה מ-im-התקנה נאותה או שימוש.
- הקפד לנתק את המכשיר מהתקן ה-AC, לפני פתיחתו .
- כדי למנוע מהחשמל הסטטי של גופך להזיק למחשב הלוח, גע ברכיב מתכתי לא מתואם לפני שתמשיך בהתקנה.

התקנה

לצורך התקנה, תזדקקו למברג עם נקודה מרובת נקודות (לא מסופק).

1 דיסקולהפעיל את המכשיר מכוח AC.

- 2 מאחורי המכשיר, השתמש במברג הנקודה כדי להוציא את הבורג הקובע (א), ולאחר מכן הסר את המכסה (ב) ושמור אותו בנפרד. הבורג (א) יישאר מחוברים ל כסות.

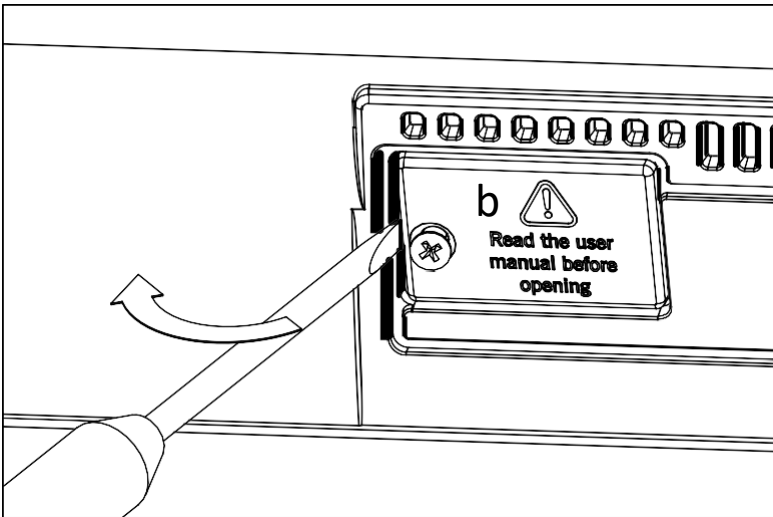
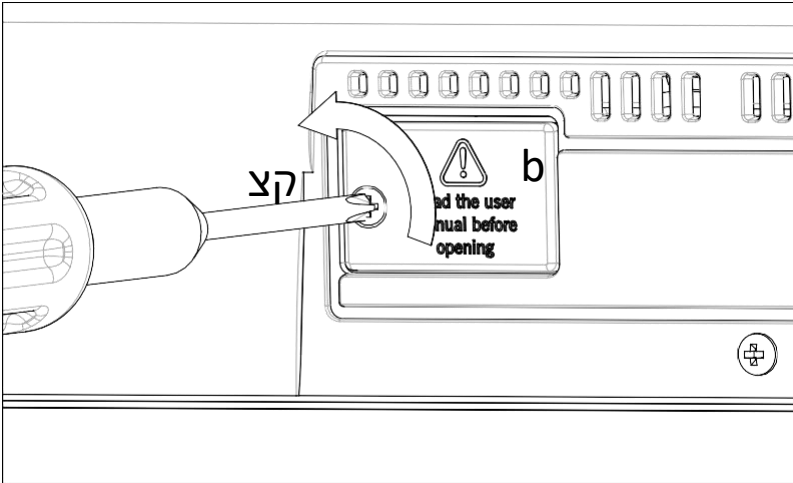

3 , בעזרת הציפורן שלך. הרם את הסוללה התשושה c מהצד התחתון שלה, ולהסיר אותו מחריץ הסוללה, להיות זהיר מאוד לא לתת לו ליפול בתוך ה כלי.

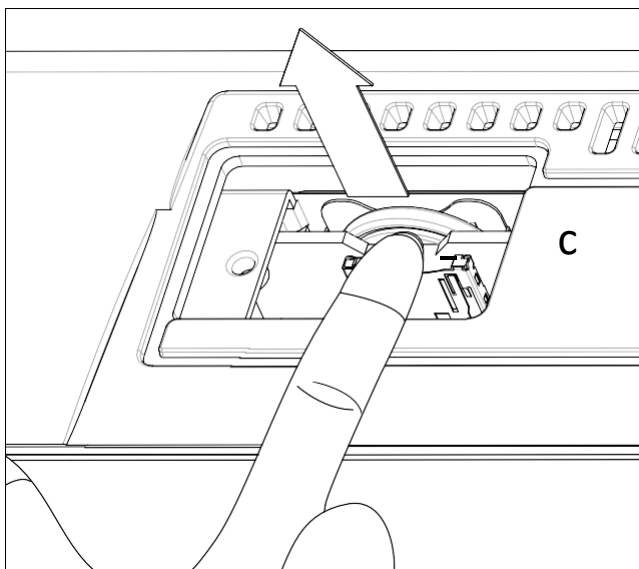

4 הבנס את הסוללה החדשה (d) לחריץ הסוללה הריקה , וודא שהצד של (+) positive פונה כלפי מעלה. להיזהר מאוד לא לתת לו ליפול בתוך הכלי .

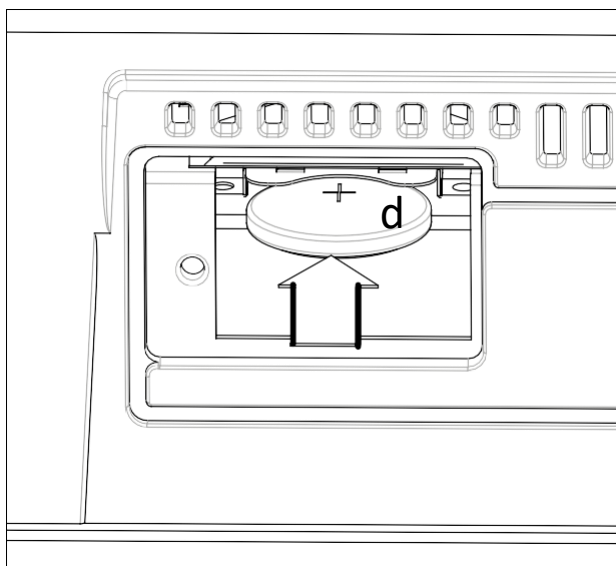

- 5 החלף את המכסה b למיקום המקורי. לחבר את העטיפה לחלק האחורי של המכשיר על ידי חיזוק בורג התיקון (א).

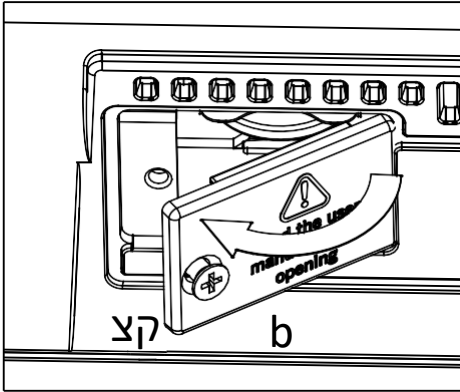

- 6 לאחר סיום ההתקנה, חבר את כבל החשמל והפעל שוב את הכלי.
- 7 עבור אל ה הכללית < פקדים כלליים > שעון & כוח והגדר את התאריך וזמן.

התקנת כרטיס microSD

כדי להרחיב את זיכרון האחסון המשולב הזמין, באפשרותך להתקין כרטיס microSD (אופציונלי). הכרטיס יכול להיות מותקן על ידי המשתמש. אין להשתמש בסוגי קלפים שונים מאלה שצוינו (microSD), או שאתם מסתכנים בפגיעה בכלי! נא לשקול כרטיס המכיל משאבים מוסיקליים מקומי כבר הותקן על ידי מפיץ KORG שלך. אם אינך בטוח, צור עמם קשר לפני הסרת הכרטיס שהותקן.

אמצעי זהירות

- התקנת כרטיס microSD נעשית על הסיכון של המשתמש. KORG לא תהיה אחראית על אובדן נתונים, נזק או פגיעה כתוצאה התקנה לא תקינה שלה או להשתמש.
- הקפד לנתק את המכשיר מהתקן ה-AC, לפני פתיחתו. אזהרה: הסרה או הוספה של כרטיס microSD כאשר המכשיר מחובר לתקע AC עלול לגרום נזק לכלי ולכרטיס!
- כדי למנוע מהחשמל הסטטי של גופך להזיק למחשב הלוח, גע ברכיב מתכתי לא מתואם לפני שתמשיך בהתקנה.

התקנה

לצורך התקנה, תזדקקו למברג עם נקודה מרובת נקודות (לא מסופק).

- 1 נתק את המכשיר מתקע החשמל.
- 2 מאחורי המכשיר, השתמש במברג הנקודה כדי להסיר את הבורג הקובע (א), ולאחר מכן הסר את המכסה (ב) ושמור אותו בנפרד. הבורג (a) יישארו מחוברים לכריכה.

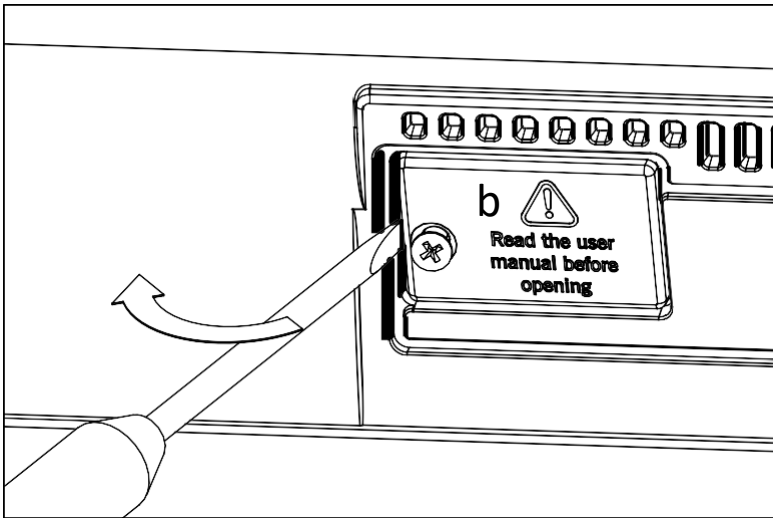
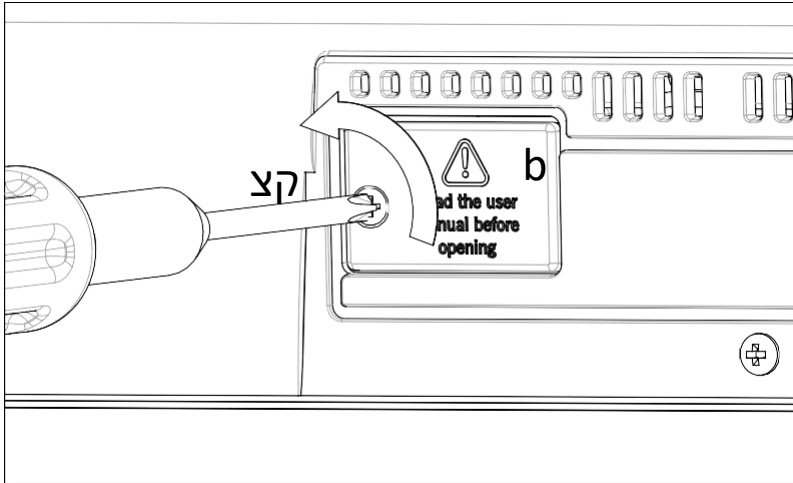

3 במקרה יש כרטיס microSD כבר מותקן, לדחוף על זה כדי לפתוח אותו, ולהסיר אותו, להיות זהיר מאוד לא לתת לו ליפול בתוך המכשיר.

4 הכנס את כרטיס ה-microSD (ג) לחריץ הכרטיס הריק, וודא שהצד השוש-טור פונה כלפי מעלה וכלפי הכלי. לחץ בעדינות על הכרטיס, עד שיישמע צליל נקישה, כלומר הוא הוכנס כהלכה. אזהרה: הקפד להכניס את הכרטיס כראוי, או שהוא עשוי להחליק בתוך האבי !

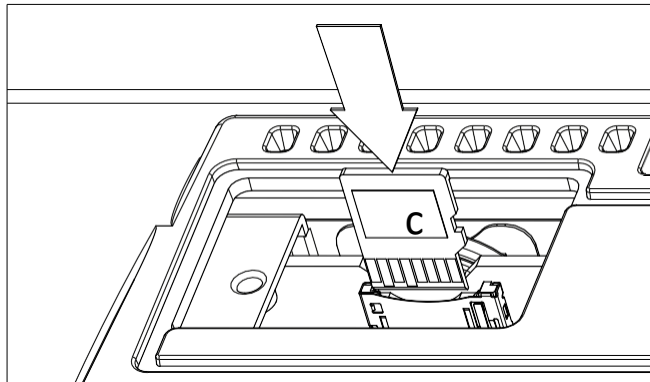

5 החלף את המכסה b למיקום המקורי. לחבר את העטיפה לחלק האחורי של המכשיר על ידי חיזוק בורג התיקון (א).

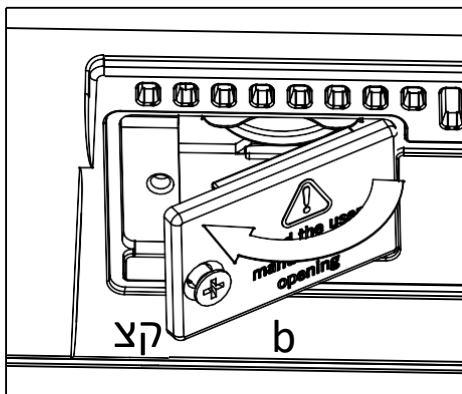

6 לאחר סיום ההתקנה, חבר את כבל החשמל והפעל שוב את הכלי.

גישה לכרטיס microSD

כדי לאפשר תאימות מרבית, אנו ממליצים לאתחל את הכרטיס לפני שנעשה בו שהצלחה בפעם הראשונה. עבור אל ה תבנית מדיה < ואתחל אותו (SD התקן). אזהרה: אתחול התקן אחסון ימחק את כל הנתונים שהוא בננות!

לאחר העיצוב, תוכל לגשת אל הכרטיס מתוך דף מדיה כלשהו או מחלון בחירת השיר , באמצעות בורר ההתקנים ובחירת התקן ה - SD -age .

מפרט 25

תכונה	Pa700	Pa700 אוריינטל
מקשים	61 מפתחות (C2 – C7) עם מהירות	
מערכת	מערכת הפעלה לשרדוג, ריבוי משימות, טען בעת הפעלה	
סאונד גנרטור	עורכים-X (סינתזה הגדרה משופרת – מורחב) מסננים עם תהודה, EQ של 3 להקות בכל צליל	
פוליפוניה	128 קולות, 128 מאיירים	
אפקטים	ליווי/שיר: 2 אפקטים להוסיף; 2 אפקטי מאסטר (148 סוגים) צלילי מקלדת: אפקט הוספה 1; 2 אפקטי מאסטר (148 סוגים) אפקטים מאסטרינג סופיים: מגבילים, מאסטר EQ מעבד קולי: 28 5 FX, מפעל, 64 מוגדרות מראש משתמש מעבד גיטרה: 3 45 FX, מפעל, 64 הגדרות משתמש מוגדרות מראש	
צלילים/ערכות תופים	מפעל: יותר מ-1,700 הצלילים במפעל כולל פסנתר סטריאו מולטישכבה עם עמעם והגוף תהודה, GM/xg ערכות סאונד ו 106 ערכות תופים	מפעל: יותר מ-1,850 הצלילים במפעל כולל פסנתר סטריאו מולטישכבה עם עמעם והגוף תהודה, GM/xg ערכות סאונד ו 175 ערכות תופים
	משתמש: 512 צלילים, 256 ערכות תופים שרוך דיגיטלי: 9 footages, כלי הקשה, מפתח הופעל/כבוי, דליפה, ro- בקברות השפעה רמקול DNC (בקרת הניואנסים המוגדרת), הטכנולוגיה הטבעית תופים	
	צלילים מלאים/ערכות תוף עריכה	
דגימה	128 MB דחוס (מקביל ל 256 MB נתונים ליניאריים); טעינת הפורמטים של KORG, WAV, AIFF ו-SoundFont™ חוסך בפורמטים של KORG, WAV ו-AIFF עריכה מלאה, פרוסת זמן	

תכונה	Pa700	Pa700 אוריינטל
סגנונות	מפעל: יותר מ 370 סגנונות המפעל, מחדש בחופשיות ערכות להגדרה	מפעל: יותר מ 520 סגנונות המפעל, מחדש בחופשיות ערכות להגדרה
	משתמש: 1,152 מיקומים, כולל בנקים משתמש וישר	
	שמונה מסלולי ליווי, 4 סטים של לוח מקשים, 4 רפידות לכל סגנון; הגדרות סגנון (פרמטרים של צלילים ומעבד) בכל סגנון	
	מצב גיטרה 2, מקבילי וקבוע NTT (הערה טבלת טרנספוזיציה)	
	רשמית סגנון/משטח עם הקלטת שלב, מעקב ועריכת אירועים	
	הבורא סגנון בוט (שיר MIDI לממיר סגנון)	
	שולטת בסגנון: 3 מינויים, 4 וריאציות, 4 מילויים, שוברים, 3 סופים, היפוך של התחלה, מילוי אוטומטי, הקשה טמפו/איפוס, בס ליווי, מיפוי לרכב, מוקש & בעיטה ייעוד, סגנון להגדיר מקלדת מצב	
מיתר סקוונסר	מקליט רצף אקורד ושחקן במצב משחק סגנון	
	רצפי מיתר ניתן לשמור על סגנון ואת ערכי SongBook	
	עריכת פונקציות: מחיקה, העתקה מסגנון/מספר שירים, ייבוא/ייצוא מ/אל SMF	
ספריית ערכת לוח מקשים	שנן הגדרות צליל של לוח המקשים	
	מפעל: יותר מ 290 סטים של מקלדת, סיור בחופשיות-figurable	מפעל: יותר מ 380 סטים של מקלדת, סיור בחופשיות-figurable
	משתמש: 864 מיקומים, כולל בנקים משתמש וישר	
	ערכת המקלדת המיוחדת ' ההגדרה שלי '	
	אוטומטי מחולל MIDI FX	
KAOSS FX	יותר מ-65 הגדרות מפעל מוגדרות מראש	
משחק השירים	פורמטים נתמכים: MP3, KAR, MID, + מילים, MP3 + G	
	בחירה, התחלה/הפסקה, בקרה בבית, אחורה ובמהירות קדימה	
	ניתן להציג את המילים, הניקוד ונתוני האקורד על המסך, או על צג וידאו חיצוני	
	סמנים עם פונקציות הוספה, מחיקה, עריכה ולולאה	
	פונקציית תיבת נגינה	
נגן MP3/מקליט	נגן MP3 ומקליט	
	שחלוף (5-6/semitones +), שינוי טמפו (± 30%)	
	הסרת ווקאלית	
	רשומות קבצי MP3, כולל סגנונות, שירים MIDI, שירים MP3, צלילי מקלדת, רפידות, מיקרופון, גיטרה, אפקטים, KAOSS אפקטים	

תכונה	Pa700	Pa700 אורינטל
רצף	רשומה מהירה (רצף גיבוי), פונקציות מרובת רצועות והקלטה של שלב	
שירים	מלוא התכונות ברצף, 16 שירים, עד 200,000 אירועים, SMF (MID) תבנית מקורית	באופן מלא תכונות מוסיקה מסד נתונים, בהתבסס על סגנונות, שירים MIDI (קבצים באמצע וקאר), שירים MP3, עם מבחר אוטומטי של סגנון לשחק מצבי לשחק השיר
תאימות	רשימות הערכה הניתנות למשתמש, כאשר ערכים ניתנים לבחירה מלוח הבקרה	אפשרויות סינון ומיון
רפידות	מודלים של הקבוצה הפלסטינית : סגנונות, הופעות/ערכות לוח מקשים, תוכניות/צלילים, שירים, ערכי שירים, רפידות	דגמי ' i-Series ': סגנונות
בקורות כלליות	ארבעה רפידות משימות + לחצני עצירה	פונקציית ' רשומת משטח '
שליטה בקנה מידה	עוצמת מאסטר; עמעום פנימה/החוצה; מקלדת-Acc/מאזן שירים; אנסמבל שחלוף אוקטבה; המאסטר מבצע חילוף; ג'ויסטיק 2 ידיות להקצאה; 3 מתגים שאינם מיועדים להקצאה; טמפו +/-; מנעול טמפו; מטרונום הופעל/כבוי; חיוג חיפוש Shift פצל רשומה	מקלדת וירטואלית צליל משנה סולם הממדים, 4 x מוגדרות מראש סרגל
תשומות לבקרה	דוושט עמעם (תומך בחצי דיווש עם דוושט DS-1H האופציונלי)	מעבר לדוושטה/מתג ההקצאה
תשומות לאודיו	קו (שמאלה/ימינה): 1/4 "שקע, + 12 kOhm, 20dBm	מיקרופון/גיטרה (שמאל): 1/4 "שקע, עם בקרת רווח (0 — +40dB) 12 kOhm (מיקרופון)/500 kOhm (גיטרה)
פלטי שמע	שמאלה/ימינה, 1/4 "שקע, + 18dBm + N@ + 0.003% THD + 21dBm	יציאת אוזניות (1/4 "שקע), 16-200 Ohms (50 Ohms הצעה ed)
מערכת מקולים	הגברה: 25W x 2	רמקולים: 2 x רמקולים קונוס כפול בתיבת רפלקס בס
צהריים	ב-OUT, החוצה מחברי MIDI רגילים	USB ל-MIDI באמצעות יציאות ה-USB
		הגדרות MIDI מוגדרות מראש למשתמש

תכונה	Pa700	Pa700 אוריינטל
USB	הקלד A (מחשב מארח, עבור זיכרון ובקרים), הקלד B (התקן, עבור מחשבים אישיים וטבליות)	
	2.0 התקשרויות במהירות גבוהה (480 Mbit/s). מהירות נמוכה (1.5 Mbit/s) ומהירות מלאה (12 Mbit/s) ניתן לחבר רק ליציאת USB מארח באמצעות רכזת USB במהירות גבוהה.	
אחסון	זיכרון פנימי: 960 מגה-בתים כוננים חיצוניים מסוג USB (כונן אינו כלול) כרטיס microSD (לא כלול); חריץ פאנל אחורי עם כיסוי פלסטיק	
הציג	7" רחב מגע קיבולי צבעוני™ תצוגת TFT	
וידאו אאוט	Pa700 סוג A (עד SN 39999): מחבר RCA Pa700 סוג B/C (מתוך SN 40000): מחבר HDMI	
שעון	שעון מערכת פנימית	
צריכת חשמל	100-240 וולט, 25 50/60 Hz, וואט רגיל/ > 0.3 וואט בהמתנה	
מידות (W x H x D)	1030 x 5.2 x 14.89" x 40.55" x 132 mm x 378.3 x " (ללא מעמד מוסיקה; גובה עם משענת מוסיקה: 355.8 מ"מ/14")	
שקל	9.9 ק"ג ליברות 9.95 ק"ג/21.93 ליברות	
אביזרים	כבל חשמל AC, מעמד מוסיקה, מדריך מהיר ידני	
אפשרויות	בבקר הרגל EXP-2, XVP-10 ביטוי/נפח הדוושה, VOX V860 אמצעי אחסון הדוושה מדחס DS-1H עמעם (תומך בחצי דיווש) מתג הדוושה ps-3	

מפרטים ומראה כפופים לשינויים ללא הודעה מוקדמת עבור הודעות מיידיות.

אזהרת רגולציה (Fאו ארה"ב)

ציוד זה נבדק ונמצא כדי לקיים את המגבלות עבור מכשיר Class B digi-טל, בהתאם לחלק 15 של כללי ה-FCC. מגבלות אלה מיועדות לספק הגנה סבירה מפני שיחת הועידה הפוגענית בהתקנה של I. ציוד זה מייצר, משתמש, ויכול להקרין אנרגיה תדר רדיו, אם לא מותקן ומשמש בהתאם להוראות, עלול לגרום הפרעות מזיקות לרדיו com-munications. עם זאת, אין כל ערובה כי האינטרפלה תתרחש בהתקנה פרטי cu-lar. אם ציוד זה גורם להפרעות מזיקות ברדיו או בטלוויזיה מחדש, שניתן לקבוע זאת על-ידי הפעלת הציוד והפעלתו, המשתמש נמצא במצב שגוי כדי לנסות לתקן את ההפרעה במהלך אחד או יותר מהצעדים הבאים:

- לשנות מחדש או להעביר את האנטנה **המקבלת**.
- הגברת הפרדה בין הציוד למקבל.
- חבר את הציוד לשקע במעגל שונה מזה שאליו החשבון מחובר.
- פנה לספק או לטכנאי רדיו/טלוויזיה מנוסה לקבלת עזרה.

אם פריטים כגון כבלים נכללים בציוד זה, עליך להשתמש באלה הנכללים ב-ems.

שינויים או שינוי לא מורשים במערכת זו יכולים לבטל את סמכותו של המשתמש לבצע את הציוד הזה.

הצהרת ההתאמה (עבור ארה ב)

המפלגה האחראית: KORG USA INC.

כתובת: 316 כביש שירות דרום, מלוויל

Tephעלה: 1-631-390-65010

סוג הציוד: דגם מעבד מקצועי: Pa700, Pa700

אוריינטל

התקן זה תואם לחלק 15 של כללי FCC. הפעולה כפופה לשני ההונאות הבאות: (1) ייתכן שהתקן זה אינו גורם להפרעות מזיקות, ו-(2) התקן זה חייב לקבל כל התערבות שהתקבלה, כולל הקשרי גומלין העלולים לגרום לפעולה בלתי רצויה.

הודעה חשובה לצרכנים

מוצר זה יוצר הסכם למפרט מפרט קפדני ומתחמת מחדש השישים במדינה שבה הוא מיועד כי יש להשתמש במוצר זה. אם רכשת מוצר זה באמצעות האינטרנט, באמצעות הזמנת דואר ו/או באמצעות מכירת טלפון, עליך לוודא כי מוצר זה נועד לשמש במדינה שבה אתה מתגורר.

אזהרה: השימוש במוצר זה בכל מדינה אחרת מאשר שעבורה הוא מיועד יכול להיות מסוכן יכול לפסול את האחריות של מאנו-facturer או של המפיץ.

נא לשמור גם את הקבלה שלך כהוכחה לרכישה אחרת המוצר שלך עשוי להיות dis-mosמסך מתוך האחריות של היצרן או distribu-tor.

הודעה בנוגע לסילוק (האיחוד האירופי בלבד)

אם ~~סמל~~ זה מוצג על המוצר, המדריך, הסוללה או החבילה, עליך להיפטר ממנו באופן הנכון כדי למנוע פגיעה בבריאות האדם או בגיל הסכר לסביבה. פנה לגוף הניהולי המקומי שלך לקבלת פרטים על ~~שירות~~ הסילוק הנכונה. אם הסוללה מכילה ~~סמלים~~ מולאו כבדים ב

עודף הכמות הממוסדת, מוצג סמל כימי מתחת לסמל בסוללה או בחבילת הסוללה.

במקרה שלקרינה אלקטרו מגנטית הידרדות tem-porary של איכות הופעות אודיו עשוי להתרחש. הידרדות שעלולה להתעורר יכולה להיות איתות צליל-ted. זה ייפסק כאשר. ההפרעה האלקטרו מגנטית תפסיק

PERCHLORATE (קליפורניה, ארה ב בלבד)

חומר פרכלוראט – ניתן לבצע טיפול מיוחד. ראה www.dtsc.ca.gov/hazardous בדבדו/פרכלורט.

KORG

כתובת
KORG איטליה ספא
רחוב קגיאטה, 85
60027 אוסימו (AN)
איטליה

אינטרנט
www.korg.com